



ISTRUZIONI DI MONTAGGIO

IT

FITTING INSTRUCTIONS

EN

NOTICE DE MONTAGE

FR

LOVEME

397

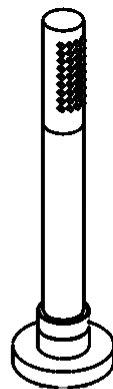
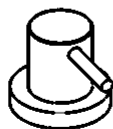

WE ARE IB

DATI TECNICI

Pressione dinamica min: 0.5 bar

Pressione MAX di esercizio: 5 bar

Pressione di esercizio raccomandata: 1-5 bar

Si raccomanda di utilizzare un riduttore di pressione, se all'interno dell'impianto si hanno pressioni statiche superiori a 5 bar.

Temperatura MAX acqua calda: 80°C

NORME DI INSTALLAZIONE, MANUTENZIONE E VERIFICHE PRELIMINARI

Perché il suo apparecchio funzioni nella maniera corretta e possa durare nel tempo, occorre che vengano rispettate le modalità di installazione e manutenzione illustrate in questo opuscolo. Affidarsi ad un idraulico qualificato. Assicurarsi che l'impianto sia stato liberato da tutti i detriti ed impurità esistenti.

INSTALLAZIONE

Fig. 1: Realizzare sul piano d'appoggio due fori per le maniglie (MIN Ø30mm – 1.18 in, MAX Ø40mm – 1.57in). Montare il set di fissaggio sulla piantana. Da sotto il piano inserire la piantana nel foro, posizionare la guarnizione nella sede sulla basetta Avvitandola alla piantana. Da sotto il piano stringere il kit di fissaggio fino al completo bloccaggio. Ripetere il passaggio per la seconda maniglia.

Fig. 2: Inserire la chiave, la basetta e agganciare la maniglia ad innesto.

Fig. 3: Realizzare il foro nel piano per il posizionamento del supporto doccia Ø28mm (1.1 in). Inserire il gambo all'interno del foro, posizionando la guarnizione piana al di sotto della basetta. Fissarlo nella parte inferiore utilizzando l'apposito kit, terminare il bloccaggio stringendo le viti. Collegare il flessibile alla doccetta, avendo cura di inserire la guarnizione piana. Infilare il resto del flessibile sotto il piano, attraverso il supporto doccia stesso.

Fig. 4: Realizzare sul piano d'appoggio il foro per il deviatore Ø28mm (1.1 in). Montare il set di fissaggio sul deviatore. Da sotto il piano inserire il deviatore nel foro, posizionare la guarnizione nella sede sulla basetta avvitandola al deviatore. Da sotto il piano stringere il kit di fissaggio fino al completo bloccaggio. Innestare la maniglia sulla broccia.

Fig. 5: Collegare i flessibili al deviatore seguendo lo schema in figura. Collegare le piantane alla rete idrica.

Dopo aver collegato il rubinetto all'impianto, aprire i rubinetti d'arresto e verificare il corretto funzionamento del miscelatore. Controllare la mancanza di perdite nell'impianto.

PULIZIA

Per una corretta pulizia, lavare esclusivamente con acqua e sapone, risciacquare ed asciugare con una pelle di daino e panno morbido. Evitare assolutamente l'impiego di alcool, solventi, detersivi solidi o liquidi contenenti sostanze corrosive o acide, strofinacci con fibre sintetiche, spugne abrasive, tamponi con fili metallici, poichè potrebbero alterare irreversibilmente le superfici trattate.

L'UTILIZZO DI QUESTO TIPO DI DETERGENTI PER LA PULIZIA DEL RUBINETTO FA DECADERE QUALSIASI GARANZIA SULLA SUPERFICIE DELLO STESSO DA PARTE DI IB.

TECHNICAL DATA

Minimum dynamic pressure: 0.5 bar

Maximum operational pressure: 5 bar

Recommended operational pressure: 1-5 bar

It's recommended to use a pressure reducer in case of static pressure superior than 5 bar inside the waterpipe.

Maximum hot water temperature: 80°C

INSTALLATION, MAINTENANCE AND PRELIMINARY CHECKING PROCEDURE

In order to get your device work correctly and fine in time, must ensure compliance with the mode of installation and maintenance described in this booklet. Relying on a qualified plumber. Make sure that the system is free from all debris and impurities existing.

INSTALLATION

Fig. 1: Make two holes for the handles on the support surface (MIN Ø30mm - 1.18 in, MAX Ø40mm - 1.57in). Mount the fastening set on the pedestal. Insert the post into the hole from underneath the top, position the gasket in the seat on the base. Screwing it to the post. From under the worktop, tighten the fixing kit until it is completely locked. Repeat this step for the second handle.

Fig. 2: Insert the key, the base and hook the plug-in handle.

Fig. 3: Make the hole in the top for positioning the Ø28mm (1.1 in) shower support. Insert the stem inside the hole, placing the flat gasket under the base. Secure it at the bottom using the appropriate kit, finish locking by tightening the screws. Connect the hose to the shower, taking care to insert the flat gasket. Insert the rest of the hose under the top, through the shower holder itself.

Fig. 4: Make the hole for the Ø28mm (1.1 in) diverter on the support surface. Mount the fixing set on the diverter. Insert the diverter into the hole from under the hob, place the gasket in the seat on the base by screwing it to the diverter. From under the worktop, tighten the fixing kit until it is completely locked. Engage the handle on the broach.

Fig. 5: Connect the hoses to the diverter following the diagram in the figure.

Connect the bases to the water supply.

After connecting the body to the system, turn on the stopcocks and check that the mixer tap unit operates correctly. Keep the tap pressurised for a few minutes checking eventual leaks.

CLEANING

In order to obtain a correct cleanliness, exclusively wash them with soap and water, rewash and dry them with a soft towel and deerskin. Avoid the usage of alcohol, solvents, solid or liquid detergents which contain corrosive or acidic substances, abrasive sponges, swab with metallic strings because they could irreversibly compromise the surfaces.

THE USAGE OF THIS KIND OF DETERGNETS DURING THE CLEANING OF THE MIXER EXCLUDE IB RUBINETTERIE FROM ANY WARRANTY OBLIGATION.

CARACTERISTIQUES TECHNIQUES

Pression dynamique minimale : 0.5 bar

Pression de service maximale : 5 bar

Pression de service recommandée : 1-5 bar

Il est recommandé d'utiliser un réducteur de pression en cas,

dans le système hydraulique, il y a des pressions statiques supérieures à 5 bar.

Température maximum d'eau chaude : 80°C

INSTALLATION, D'ENTRETIEN ET VÉRIFICATIONS PRÉLIMINAIRES

Pour assurer le bon fonctionnement du produit et il puisse durer dans le temps, il est nécessaire qu'ils soient remplies les procédures de installation et l'entretien définies dans la brochure.

S'appuyer sur un plombier qualifié. S'assures que les tuyauteries soient nettoyées par toutes saletés et résidus.

INSTALLATION

Fig. 1: Faites deux trous pour les poignées sur la surface de support (MIN Ø30mm - 1.18 in, MAX Ø40mm - 1.57in). Montez le kit de fixation sur le socle. Insérez le poteau dans le trou par le dessous du plateau, positionnez le joint dans le siège de la base en le vissant au poteau. Par le dessous du plan de travail, serrer le kit de fixation jusqu'à son verrouillage complet. Répétez cette étape pour la deuxième poignée.

Fig. 2: Insérez la clé, la base et accrochez la poignée enfichable.

Fig. 3: Faire le trou dans le haut pour positionner le support de douche Ø28mm (1.1 in). Insérez la tige à l'intérieur du trou en plaçant le joint plat sous la base. Fixez-le par le bas à l'aide du kit approprié, terminez le verrouillage en serrant les vis. Raccordez le tuyau à la douche en prenant soin d'insérer le joint plat. Insérez le reste du tuyau sous le dessus, à travers le support de douche lui-même.

Fig. 4: Faire le trou pour le déviateur Ø28mm (1.1 in) sur la surface de support. Monter le kit de fixation sur l'inverseur. Insérez l'inverseur dans le trou du dessous de la table de cuisson, placez le joint dans le siège sur la base en le vissant à l'inverseur. Par le dessous du plan de travail, serrer le kit de fixation jusqu'à son verrouillage complet. Engagez la poignée sur la broche.

Fig. 5: Connectez les tuyaux au déviateur en suivant le schéma de la figure.

Connectez les supports à l'alimentation en eau.

Après le raccordement du robinet aux tuyauteries, ouvrir le robinet d'arrêt pour vérifier le bon fonctionnement. Vérifier l'absence de fuites.

NETTOYAGE

Afin d'assurer un bon nettoyage, laver exclusivement avec eau et savon, rincer et essuyer avec un chiffon doux. N'utiliser jamais alcool, solvants, de poudres à récurer ni de nettoyeurs acides et éponges abrasives ou éponges métalliques car risquent de causer des dommages irrémediables.

L'UTILISE DES CES DETERGENTS POUR LE NETTOYAGE DU MITIGEUR REND CADUQUE LA GARANTIE SUR LA SURFACE DE-CI PAR IB.

Fig. 1

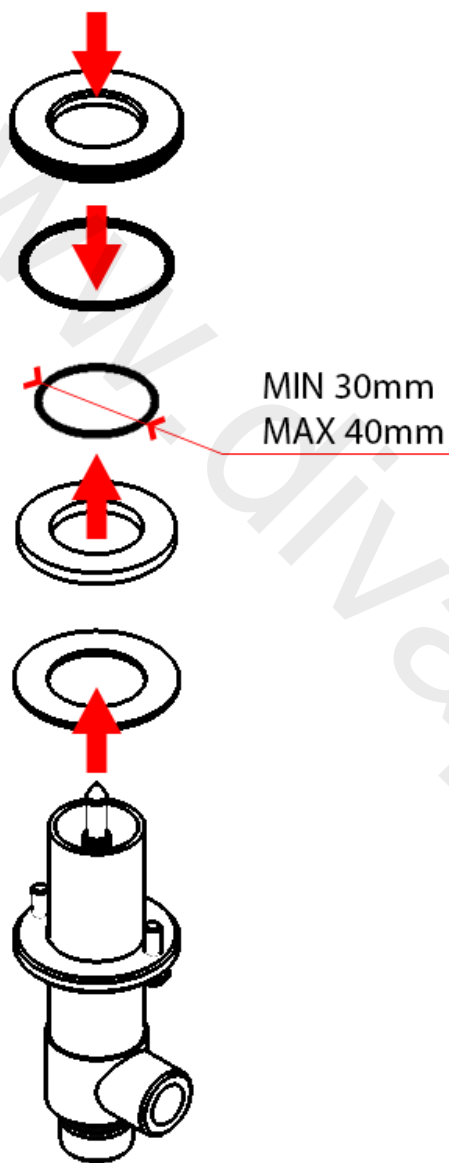

Fig. 2

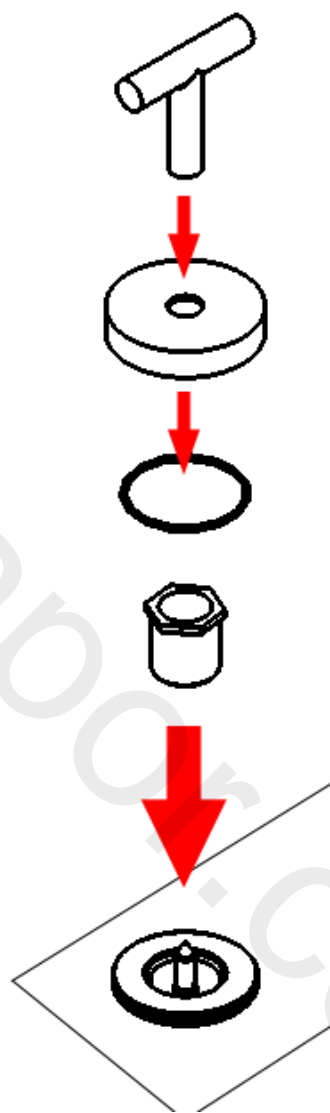

Fig. 3

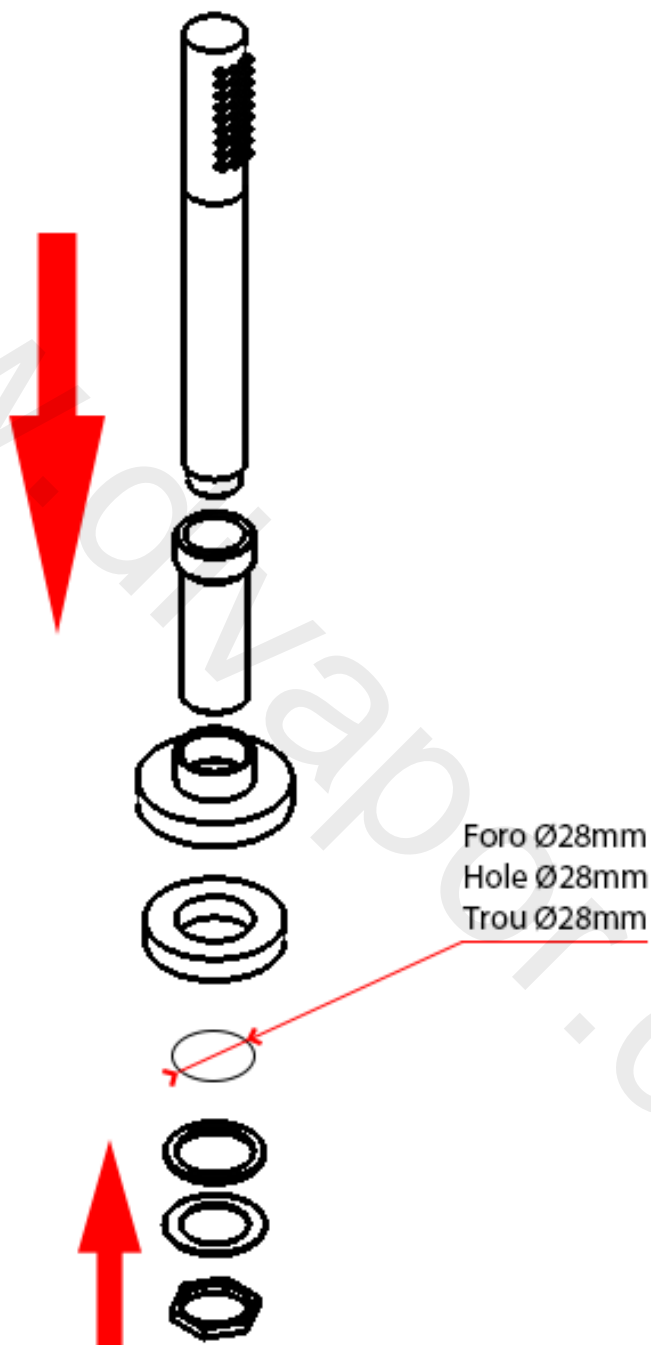

Fig. 4

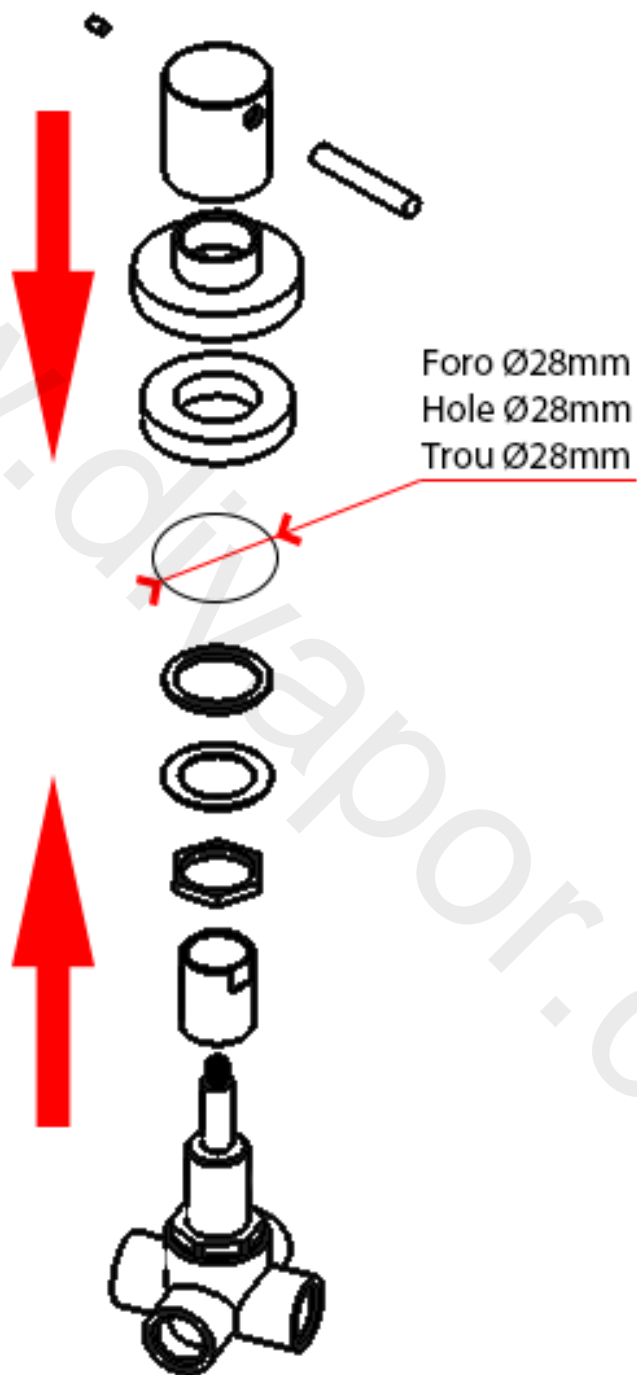
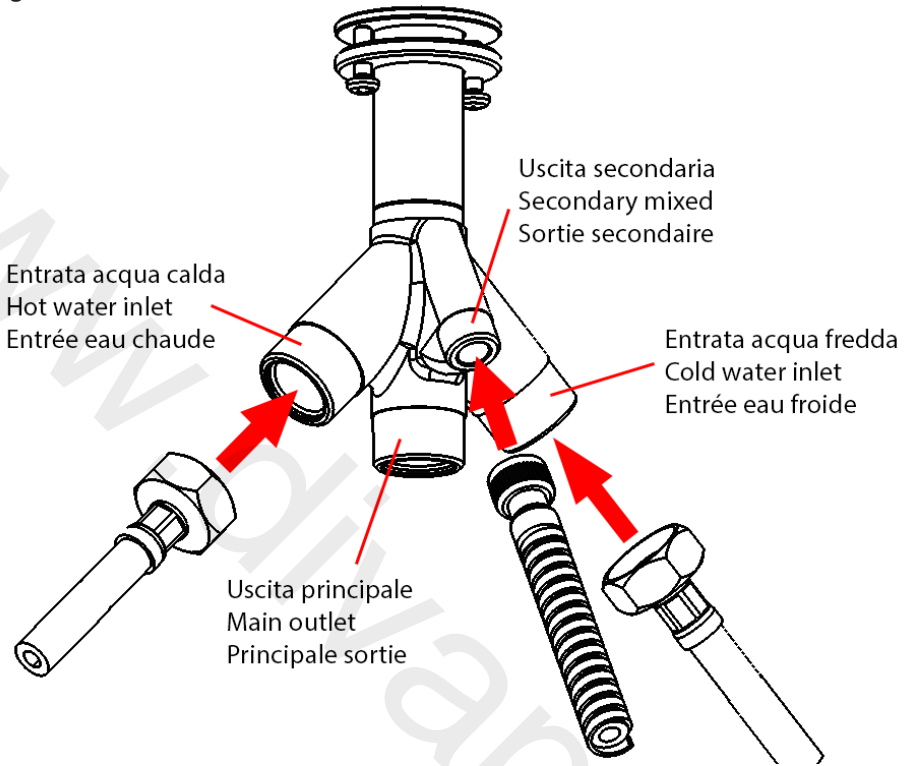

Fig. 5



Rev. 21/02/2022

IMPORTANT

Pressure & Temperature Requirements.

- ❖ Hot and cold water inlet pressures should be equal.
- ❖ Inlet pressure range: 150-1000 kPa
- ❖ New Regulation: -500 kPa maximum operating pressure at any outlet within a building (Ref. AS/NZS 3500.1-2003, Clause 3.3.4)
- ❖ Maximum hot water temperature: 80°C.

IB RUBINETTERIE s.p.a
via dei Pianotti 3/5
25068 Sarezzo (BS) - Italy -
P.IVA 01785230986



ISCR. REG. IMPR.
BS 01785230986
R.E.A. BS 352087
capitale sociale €420.000,00 i.v.

T. +39 030 802101
F. +39 030 803097
info@weareib.it
www.weareib.it