

Montageanleitung

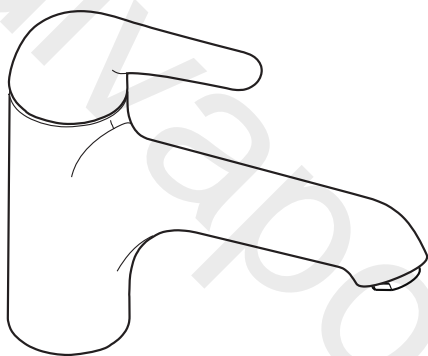

Steel
35800800

hansgrohe

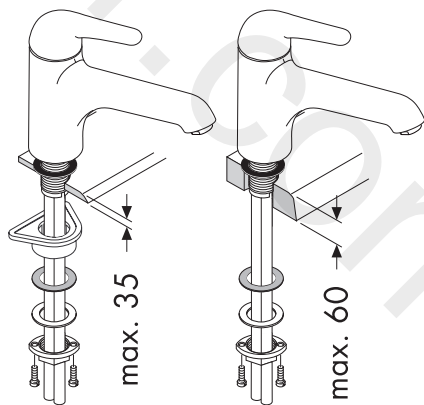
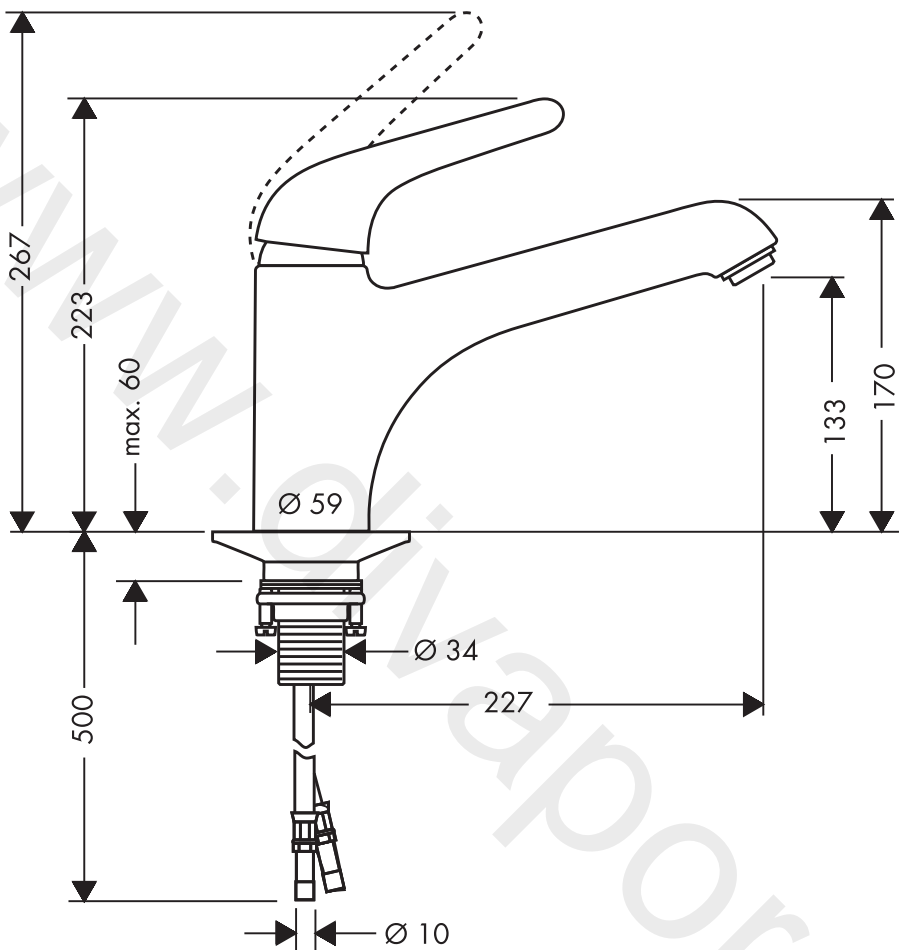

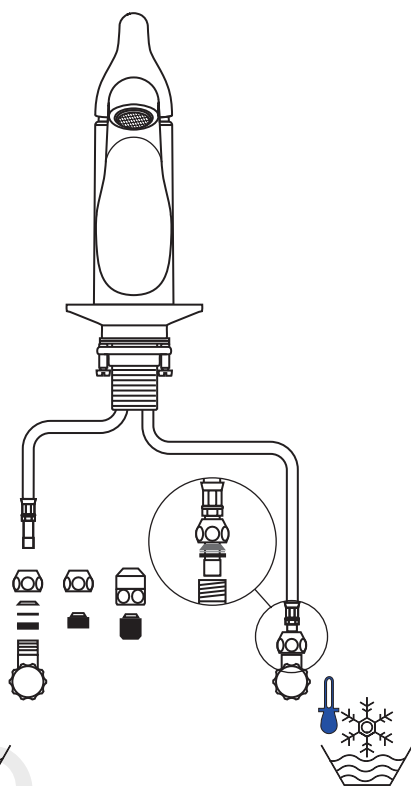
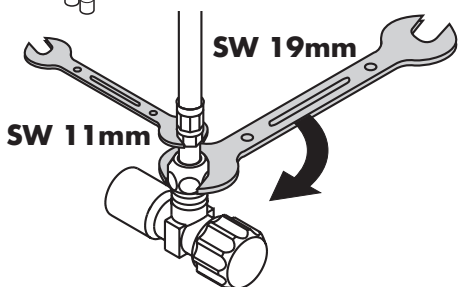
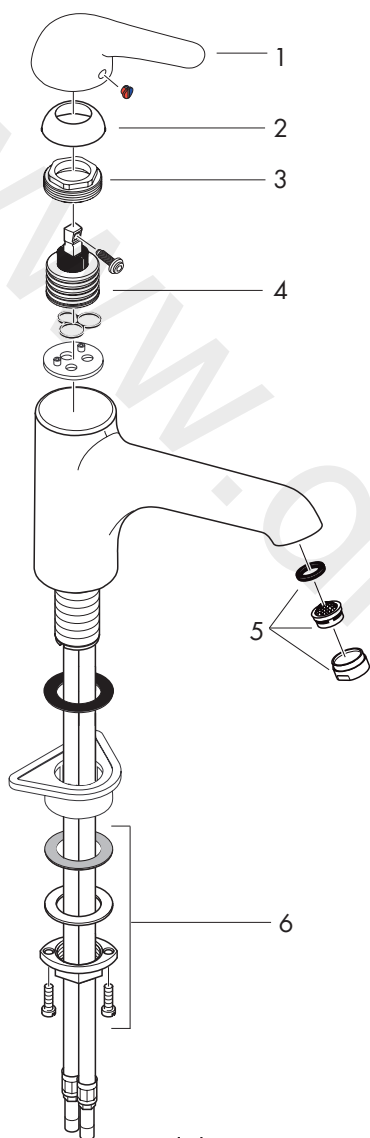

Montage Anschlußschlauch
 Montage flexible de raccordement
 Assembly connecting hose
 Montaggio flessibile
 Montaje conexión flexible
 Montage aansluitlangen
 Montering tilslutningslangerne
 Montagem tubo flexível
 Montaż węży przyłączeniowego
 安装连接软管

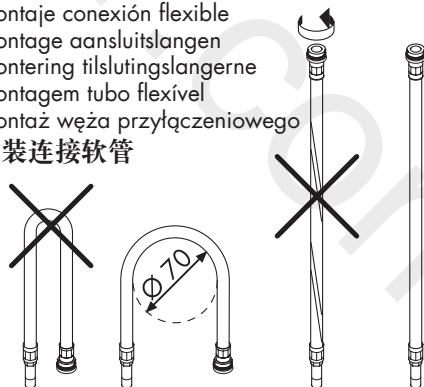

Achtung! Die Armatur muss nach den gültigen Normen montiert, gespült und geprüft werden.

Montage

1. Zulaufleitungen fachgerecht durchspülen.
2. Armatur mit Zwischenlage in Spültricht einsetzen.
3. Große Kunststoffplatte, Gleitscheibe, Unterlagscheibe und Bundmutter über den Gewindestutzen schieben und Bundmutter von Hand andrehen. Falls nicht genügend Platz vorhanden ist, kann die große Kunststoffplatte weggelassen werden.
4. Schlitzschrauben festziehen.
5. Anschlussschläuche an Eckventile anschließen; kalt rechts - warm links.

Große Druckunterschiede zwischen den Kalt- und Warmwasseranschlüssen müssen ausgeglichen werden.

Bedienung

Durch Anheben des Griffes wird der Mischer geöffnet.

Schwenkung nach links = warmes Wasser,
Schwenkung nach rechts = kaltes Wasser.

Technische Daten

Betriebsdruck:	max. 10 bar
Empfohlener Betriebsdruck:	1 - 5 bar
Prüfdruck:	16 bar
Heißwassertemperatur:	max. 80° C
Empfohlene Heißwassertemperatur:	65° C
Durchflussleistung:	11 l/min 3 bar
Prüfzeichen:	P-IX 8846/IA

Hansgrohe Einhandmischer können in Verbindung mit hydraulisch und thermisch gesteuerten Durchlauferhitzern eingesetzt werden wenn der Fließdruck mindestens 1,5 bar beträgt.

Serviceteile (siehe Seite 3)

1	Griff	35891800
2	Kappe	96014800
3	Mutter	94194000
4	Kartusche kpl.	92730000
5	Luftsprudler (10)	13085000
6	Schaftbefestigung	95049000

Attention: La robinetterie doit être installée, rincée et contrôlée conformément aux normes valables.

Montage

1. Purger les conduites d'alimentation.
2. Placer le mitigeur avec le joint caoutchouc sur l'évier.
3. Placer dans l'ordre sur le mitigeur, sous l'évier: la grande plaque de fixation, le joint fibre, la rondelle et l'écrou de serrage. En cas de manque de place, utiliser le joint fibre, la rondelle et l'écrou de serrage.
Serrer l'écrou à la main.
4. Bloquer les vis.
5. Branchement impératif par robinet d'arrêt et d'équerre ou par raccord avec bague de serrage en laiton et joint d'étanchéité;
L'eau chaude à gauche - l'eau froide à droite.

Il est conseillé d'équilibrer les pressions de l'eau chaude et froide.

Instructions de service

En levant ou appuyant l'étrier de commande on actionne l'ouverture ou la fermeture du mitigeur.
Tournant sur la droite = eau froide,
tournant sur la gauche = eau chaude.

Informations techniques

Pression de service autorisée:	max. 10 bars
Pression de service conseillée:	1 - 5 bars
Pression maximum de contrôle:	16 bars
Temp. maximum d'eau chaude:	80° C
Température recommandée:	65° C
Débit:	11 l/min à 3 bars

Les mitigeurs monocommandes Hansgrohe fonctionnent également en association à des chauffe-eau à commande hydraulique ou thermique à condition que la pression soit au minimum de 1,5 bars.

Pièces détachées (voir pages 3)

1	étrier de commande	35891800
2	rosace	96014800
3	écrou	94194000
4	cartouche cpl.	92730000
5	mousseur cpl. (10)	13085000
6	fixation cpl.	95049000

Important! The fitting must be installed, flushed and tested after the valid norms.

Assembly

1. Flush through the supply pipes.
2. Place the mixer including the sealing washer in position on the sink.
3. Slip the plastic washer, the slide washer, the metall washer and collar nut over the hose and threaded base and tighten the collar nut by hand. If there is not enough space, please use only the slide washer and the metall without the plastic washer.
4. Tighten screws.
5. Connect the connecting hose to the angle valves; cold right - hot left.

Large differences in pressure between the hot and cold water supply should be balanced.

Operation

The mixer is actuated by lifting the lever head. Swivel to the left = hot water, swivel to the right = cold water.

Technical Data

Operating pressure:	max. 10 bars
Recommended operating pressure:	1 - 5 bars
Test pressure:	16 bars
Hot water temperature:	max. 80° C
Recommended hot water temp.:	65° C
Rate of flow:	11 l/min 3 bars
Test certificate:	WRAS 9903044

Hansgrohe single lever mixers can be used together with hydraulically and thermally controlled continuous flow heaters if the flow pressure is at least 1.5 bars.

Spare parts (see page 3)

1 lever head	35891800
2 flange	96014800
3 nut	94194000
4 cartridge cpl.	92730000
5 aerator cpl. (10)	13085000
6 fixation cpl.	95049000

Attenzione: la rubinetteria deve essere installata, pulita e testata secondo le istruzioni riportate!

Montaggio

1. Lavare bene le tubazioni di alimentazione.
2. Inserire il rubinetto con spessore ne lavabo.
3. Inserire la placca sotto lavello in plasticam, l'anello di protezione e la placca sotto lavello ed avvitare a mano la ghiera di fissaggio sul corpo filettato del miscelatore. Se non si ha abbastanza spazio é necessario usare l'anello di protezione e la placca sotto lavello.
4. Avvitare bene le viti con intaglio.
5. Collegare i flessibili ai rubinetti a squadra sotto lavello; freddo a destra - caldo a sinistra.

Attenzione!

Compensare le differenze di pressione tra i collegamenti dell'acqua fredda e dell'acqua calda.

Uso

Il miscelatore si apre sollevando la maniglia a forma di staffa.

Rotazione verso sinistra = acqua calda, rotazione verso destra = acqua fredda.

Dati tecnici

Pressione d'uso:	max. 10 bar
Pressione d'uso consigliata:	1 - 5 bar
Pressione di prova:	16 bar
Temperatura dell'acqua calda:	max. 80° C
Temp. dell'acqua calda consigliata:	65° C
Potenza di erogazione:	11 l/min 3 bar

I miscelatori Hansgrohe possono venire usati con caldaie a "bassa pressione" se la pressione di flusso é almeno di 1,5 bar.

Parti di ricambio (vedi pagg. 3)

1 Maniglia	35891800
2 Cappuccio	96014800
3 Dado	94194000
4 Cartuccia compl.	92730000
5 Rompigetto (10)	13085000
6 Set di fissaggio	95049000

¡ATENCIÓN! ¡ El grifo tiene que ser instalado, probado y testado, según las normas en vigor.

Montaje

1. Purgar las tuberías de afluencia.
2. Colocar la grifería en el fregadero junto con el elemento intermedio de goma.
Subir arandela grande, la junta, arandela peguena y la tuerca y enroscarla manualmente.
3. Si hubiera poco espacio, colocar la junta, arandela peguena y la tuerca y enroscarla manualmente.
4. Fijar los tornillos.
5. Conectar los tubos de conexión;
a la derecha frío - a la izquierda caliente.

Grandes diferencias de presión entre los empalmes de agua fría y agua caliente deben equilibrarse.

Manejo

El mezclador se abre levantando la manecilla hacia arriba.

Vuelta hacia la izquierda = agua caliente, vuelta hacia la derecha = agua fría.

Datos técnicos

Presión en servicio:	max. 10 bares
Presión recomendada en servicio:	1 - 5 bares
Presión de prueba:	16 bares
Temperatura del agua caliente:	max. 80° C
Temp. recomendada del agua caliente:	65° C
Caudal máximo:	11 l/min 3 bares

Los mezcladores Hansgrohe pueden ser utilizado junto con calentadores continuos de agua que sean manejados de manera hidráulica o térmica, siempre que la presión del caudal ascienda a un mínimo de 1,5 bares.

Repuestos (ver página 3)

1 Mando	35891800
2 Florón	96014800
3 Tuerca	94194000
4 Cartucho	92730000
5 Aireador completo (10)	13085000
6 Set de fijación completo	95049000

Attentie! Leidingen doorspoelen volgens Norm. De mengkraan vervolgens monteren en controleren.

Montage

1. Toevoerleidingen vakkundig doorspoelen.
2. Kraan met afdichtingsring in de gootsteen monteren.
3. Kunststof plaat, fiberring, onderlegging wartel over het schroefdraad en slang schuiven en de wartel handvast aandraaien. Bij weinig ruimte fiberring en onderlegging gebruiken.
4. Beide schroeven aandraaien.
5. Aansluitlangen aan hoekstopkranen aansluiten.
Links = warm water, rechts = koud water.

Grote drukverschillen tussen de koud- en warm wateraansluitingen dienen vermeden te worden.

Bediening

Door het bedienen van de beugelgreep word de mengkraan geopend.

Naar links bewegen = warm water,
naar rechts = koud water.

Technische gegevens

Werkdruk:	max. 10 bar
Aanbevolen werkdruk:	1 - 5 bar
Getest bij:	16 bar
Temperatuur warm water:	max. 80° C
Aanbevolen warm water temp.:	65° C
Doorstroomcapaciteit:	11 l/min 3 bar

Hansgrohe ééngreepsmengkranen kunnen samen met hydraulisch en thermisch gestuurde geisers gebruikt worden indien de uitstroomdruk min. 1,5 bar bedraagt.

Service onderdelen (zie pag. 3)

1 Greep	35891800
2 Afdekkap	96014800
3 Moer	94194000
4 Kardees kompl.	92730000
5 Perlator kompl. (10)	13085000
6 Schachtbevestigingsset kompl.	95049000

Advarsel! Ifølge gældende regler, skal armaturet monteres, skylles igennem og afprøves.

Montering

1. Skyl tilførselsledningerne grundigt.
2. Montér armaturet i servanten med mellemlagsskive.
3. Den store underlagsskive, fiberskive og den underlagsskive samt monteringsmøtrik fastspændes med hånden på gevindstutsen. Hvis der ikke er plads nok, anvendes fiberskive og den underlagsskive.
4. Stram skruerne.
5. Tilslutningslangerne tilsluttes, koldt højre, varmt venstre.

Stor trykforskel mellem koldt og varmt vand bør udjævnes.

Brugsanvisning

Ved at hæve bøjlegrebet åbnes for vandet.
Drejning til venstre = varmt vand,
drejning til højre = koldt vand.

Tekniske Data

Driftstryk:	max. 10 bar
Anbefalet driftstryk:	1 - 5 bar
Prøvetryk:	16 bar
Varmtvandstemperatur:	max. 80° C
Anbefalet varmtvandstemp.:	65° C
Gennemstrømningskapacitet:	11 l/min 3 bar
Godkendelse:	12151

Hansgrohe et-grebsarmaturer kan anvendes i forbindelse med hydraulisk- og termiskstyrede gennemstrømningsvandvarmere ved et vandtryk på 1,5 bar.

Reserve dele (se s. 3)

1 Greb	35891800
2 Dækskive	96014800
3 Møtrik	94194000
4 Indmat	92730000
5 Perlator kpl. (10)	13085000
6 Festedel	95049000

Atenção! A misturadora deve ser instalada, purgada e testada de acordo com as normas em vigor.

Montagem

1. Purgar bem as tubagens de alimentação de água.
2. Coloque a misturadora com o vedante, em posição, no lavaloiçã.
3. Enfie o vedante grande, pelo menos o vedante pequeno e a porca também sobre o tubo flexível e a base roscada e aperte a porca à mão (se não houver espaço, pelo menos o vedante pequeno).
4. Apertar os parafusos de fixação.
5. Ligar os tubos de alimentação da misturadora às torneiras de esquadria.
Fria à direita - quente à esquerda.

Grandes diferenças entre as pressões das águas quente e fria devem ser compensadas.

Manuseamento

Levantar o manípulo para abrir a água.
Rodar para a esquerda = água quente,
rodar para a direita = água fria

Dados Técnicos

Pressão de funcionamento:	max. 10 bar
Pressão de funcionamento recomendada:	1 - 5 bar
Pressão testada:	16 bar
Temperatura da água quente:	max. 80° C
Temperatura água quente recomendada:	65° C
Caudal:	11 l/min 3 bar

As misturadoras monocomando Hansgrohe podem ser utilizadas com esquentadores (de controlo térmico ou hidráulico) desde que a pressão de utilização seja, no mínimo, de 1,5 bar.

Peças de substituição (ver página 3)

1 Manípulo	35891800
2 Espelho	96014800
3 Porca	94194000
4 Cartucho (completa)	92730000
5 Emulsor (10)	13085000
6 Porca de fixação	95049000

Uwaga! Armatura musi być zamontowana, przepłukana i wypróbowana według obowiązujących norm.

Montaż

1. Dokładnie przepłukać przewody doprowadzające.
2. Armaturę wraz z wkładką środkową umieścić w zlewozmywaku.
3. Dużą płytę z tworzywa sztucznego, podkładkę wprowadzającą, podkładkę pod śrubę i nakrętkę wieńcową przełożyć nad króćcem gwintowym, ręcznie zaś przykręcić nakrętkę wieńcową. Jeżeli nie dysponujemy wystarczającą ilością miejsca, płyta może zostać zdjęta.
4. Docisnąć śrubę szczelinową.
5. Podłączyć węże do przyłączy kątowych, zimna prawa strona – ciepła lewa strona.

Znaczne różnice ciśnień na dopływach ciepłej i zimnej wody muszą zostać wyrównane.

Obsługa

Przez skierowanie uchwytu mieszacza do góry następuje jego uruchomienie.

Obrót uchwytu w lewo = woda gorąca.

Obrót uchwytu w prawo = woda zimna.

Dane techniczne

Ciśnienie max.:	10 bar
Ciśnienie zalecane:	1 - 5 bar
Ciśnienie próbne:	16 bar
Maksymalna temperatura wody gorącej:	max. 80° C
Zalecana temperatura wody gorącej:	65° C
Przepływ 3 bar:	11 l/min

Mieszacze jednouchwytowe Hansgrohe mogą być stosowane w połączeniu z przepływowymi podgrzewaczami wody, sterowanymi hydraulicznie i termicznie, jeśli ciśnienie wody wynosi min. 1.5 bar.

Części serwisowe (zobacz str. 3)

1 Uchwyt	35891800
2 Osłona	96014800
3 Nakrętka	94194000
4 Wkład kpl.	92730000
5 Napowietrzacz (perlator) (10)	13085000
6 Mocoanie	95049000

注意! 必须按照现行的规定安装, 冲洗和测试产品。

安装

1. 将进水管道冲洗干净。
2. 把龙头和垫圈装在盥洗台上。
3. 将塑料垫圈、滑动垫圈、金属垫圈和带台螺母套到螺丝接管上, 并用手旋紧带台螺母。如果空间不够, 请去掉塑料垫圈。
4. 旋紧螺钉。
5. 将连接软管连接到角阀上: 左热右冷。

冷热水管间的压力差必须予以平衡。

操作

提起把手, 龙头开启。

向左偏转: 热水

向右偏转: 冷水

技术参数

工作压力:	最大10巴
推荐工作压力:	力: 1~5巴
测试压力:	16巴
热水温度:	最高80°C
推荐热水温度:	65°C
流速:	11升/分钟3巴
检验标志:	已申请

如果水压达到1.5巴以上, 汉斯格雅单手柄龙头可以和液压式或热控式直流式热水器一起使用。

备用零件 (参见第3页)

1 手柄	35891000
2 球形罩	96014800
3 螺母	94194000
4 阀芯	92730000
5 水波器	13085000
6 固定件	95049000

Mit Rubit, der manuellen Reinigungsfunktion können die Strahlformer durch einfaches Rubbeln vom Kalk befreit werden.

De plus, la pomme de douche est équipée de Rubit, le système anticalcaire manuel. Les dépôts de calcaire s'enlèvent en frottant avec un doigt ou avec une éponge sur les ouvertures de jets élastiques.

The Rubit cleaning function only needs a small manual rubover to remove the lime scale from the spray channels.

Con Rubit, la funzione anticalcare manuale, i diffusori del getto possono essere liberati da calcare con un semplice strofinamento.

Rubit, la función de limpieza manual, permite quitar la cal simplemente frotando los ejectores.

Met Rubit, de handmatige reinigingsfunctie, kunnen de straalopeningen door het met de hand wegwrijven van kalk, gereinigd worden.

Med Rubit, den manuelle rengøringsfunktion kan strålekanalerne let renses for kalk - der skal blot gnubbes!

O sistema de limpeza Rubit requer apenas uma ligeira passagem com a mão para remover os depósitos de calcáreo dos jactos.

Funkcja Rubit wymaga jedynie delikatnego potarcia dłonią, aby usunąć ewentualne osady kamienia wapiennego.

有了Rubit®，手工清洁功能，要去掉喷头上的水垢，只需简单地搓除即可。

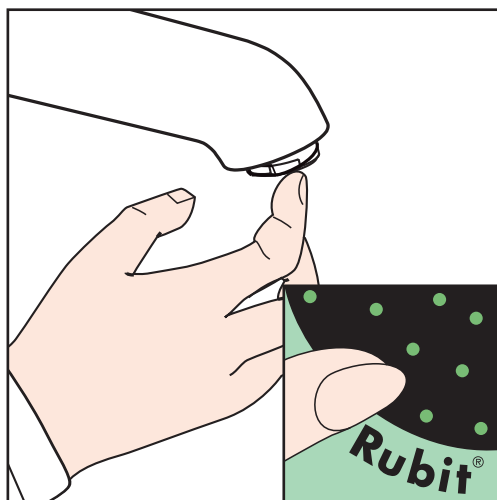

www.divapor.com

www.divapor.com

hansgrohe

AXOR | PHÄRO

Hansgrohe · Postfach 1145 · D-77761 Schiltach · Telefon +49 (0) 78 36/51-1282 · Telefax +49 (0) 7836/511440
E-Mail: info@hansgrohe.com · Internet: www.hansgrohe.com