

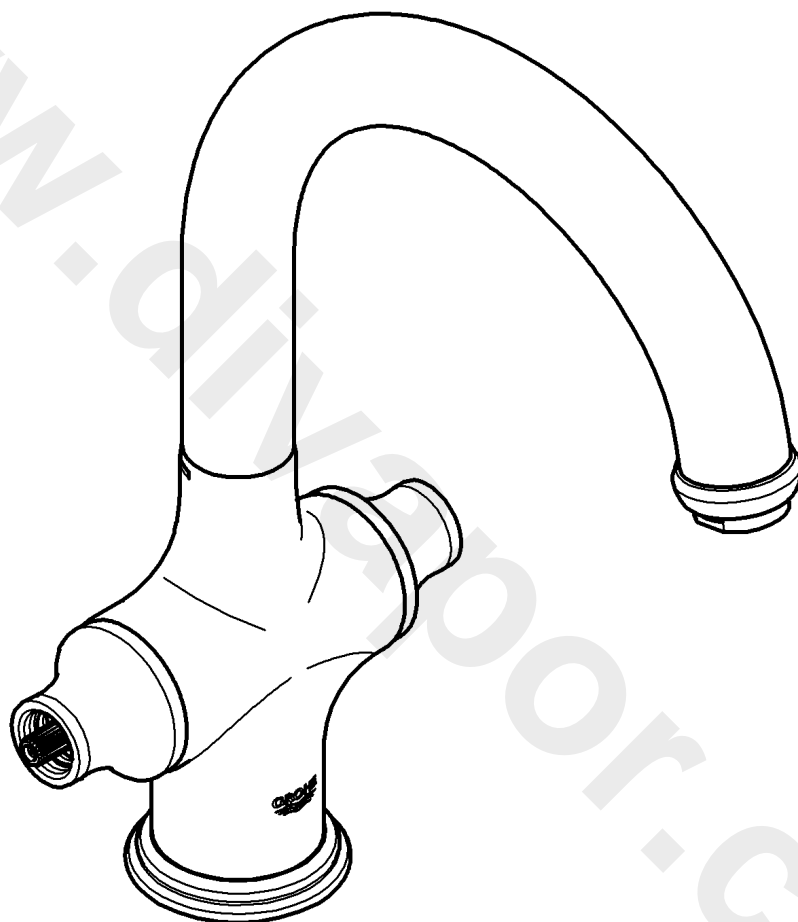

31 055

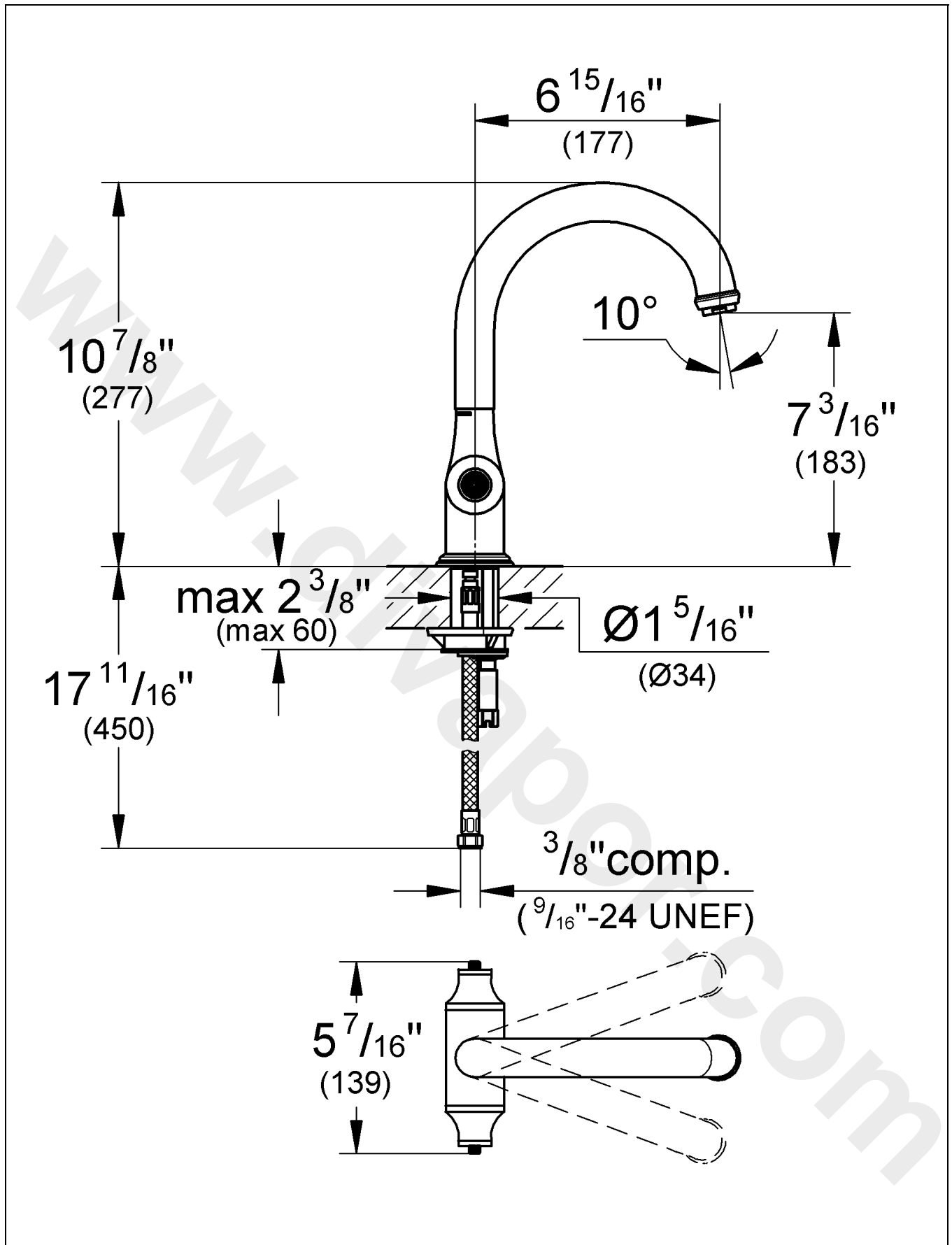

English1
Français2
Español3



Please pass these instructions on to the end user of the fitting!
 S.v.p remettre cette instruction à l'utilisateur de la robinetterie!
 Entregue estas instrucciones al usuario final de la grifería!

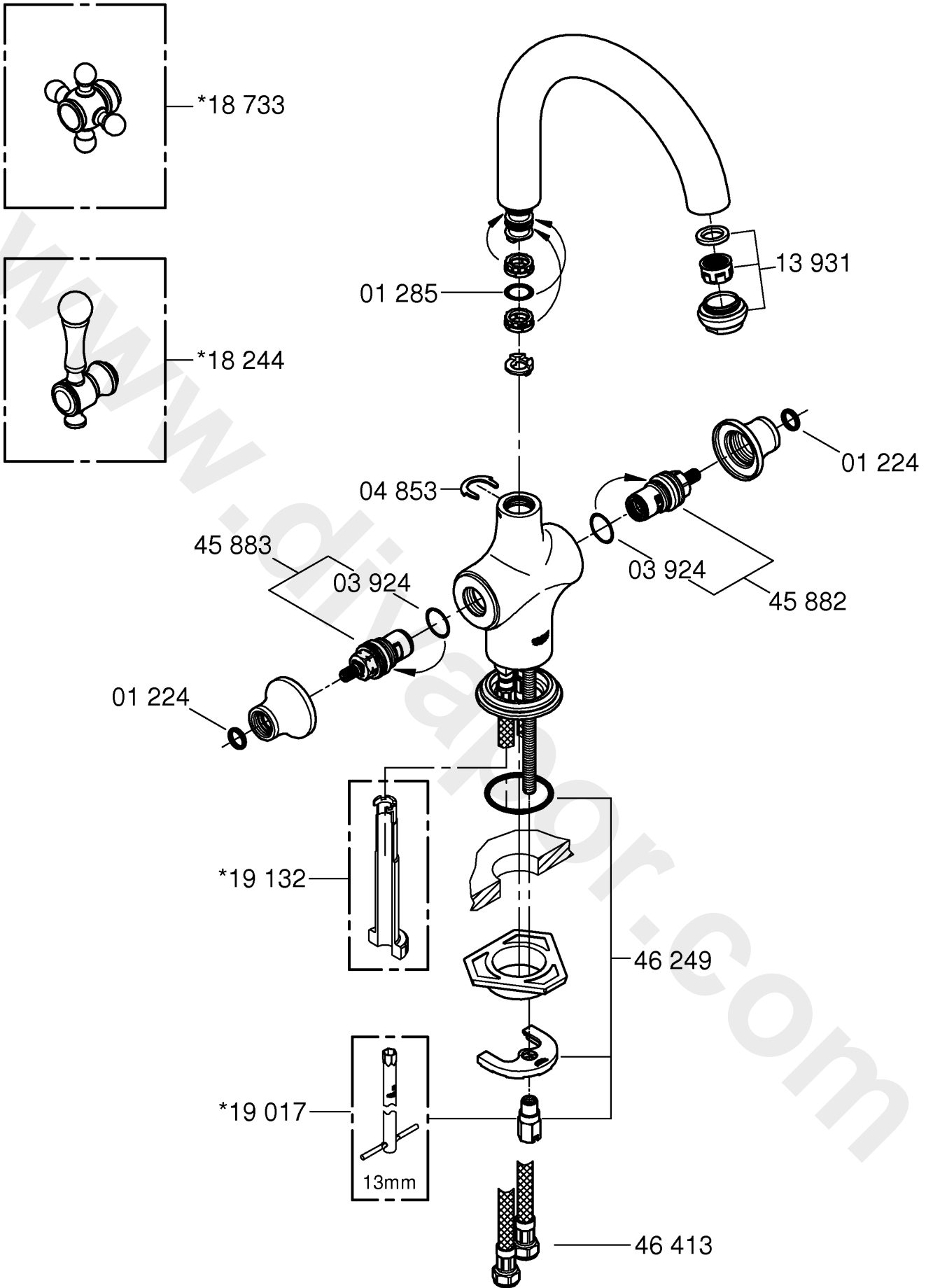

English

Application

Operation is possible in conjunction with:

- Pressurized storage heaters

Operation is **not** possible with:

- Low-pressure storage heaters (displacement water heaters)

Specifications

- Max. flow 6.6 L/min or 1.75 gpm/60psi
- Flow pressure
 - min. 7.25 psi
 - recommended 14.5 - 72.5 psi
 - greater than 72.5 psi, fit pressure reducing valve
- Max. operating pressure 145 psi
- Test pressure 232 psi
- Temperature
 - max. (hot water inlet) 158 °F
 - thermal disinfection possible max. 194 °F
- Water connection cold on right side
hot on left side
- Deck thickness max. 2 3/8"

Notes:

- Major pressure differences between cold and hot water supply should be avoided.
- To be installed according to local codes and regulations.

Installation

Flush piping system prior and after installation of faucet thoroughly!

Prepare sink faucet

Refer to the dimensional drawing on fold-out page I.

Mount sink faucet

1. Fit swivel spout. Swivel range can be adjusted by means of stop (A), see fold-out page III, Fig. [1].
2. Slide on escutcheon (B), see Fig. [2].
3. Fit O-ring (C) and insert faucet into sink.
4. Fit brace (D), if necessary, with seal (E), flange (F) and connect nut (G).

Note:

If brace (D) is omitted, deck thickness can be increased by 9/16" to a total of 2 3/8".

Connect sink faucet, see Figs. [2] and [3].

For this purpose the supply must be connected to the angle stops (or other supply points).

The cold water supply should be connected on the right, the hot water supply on the left side.

Mount lever (18 244) or handle (18 733), sold separately, see Fig. [4].

1. Insert O-ring (I1) into escutcheon (I).
2. Screw the ring (H) into the escutcheon (I) until tight.
Hand tighten only!
3. Push on lever (J) or handle (K).
4. Tighten with screw (L) and screw in cover cap (M).

Open cold and hot water supply and check connections for leakage!

Maintenance

Inspect and clean all parts, replace as necessary and grease with special grease.

Shut off cold and hot water supply!

I. Replacing the ceramic cartridge, see Fig. [5].

1. Unscrew cover cap (M) and remove screw (L).
2. Pull off lever (J) or handle (K) and unscrew ring (H) .
3. Unscrew escutcheon (I) with O-ring (I1).
4. Unscrew ceramic cartridge (N) using a 17mm socket wrench.
5. Change complete ceramic cartridge (N) or O-ring (O).
Observe the different replacement part numbers of the ceramic cartridges, see fold-out page II.

Observe the correct installation position!

Assemble in reverse order.

II. Unscrew and clean flow straightener (13 931), see fold-out page II.

Assemble in reverse order.

Replacement parts, see fold-out page II (° = special accessories).

Care

Instructions for care of this faucet will be found in the Limited Warranty supplement.

Français

Domaine d'application

Le service est possible en combinaison avec:

- Des chauffe-eau à accumulateur sous pression

Le service **n'est pas** possible en combinaison avec:

- Des systèmes d'eau chaude à écoulement libre

Caractéristiques techniques

- Débit maxi. 6,6 l/min ou 1,75 g/min / 4.1 bar
- Pression dynamique
 - mini 0,5 bar
 - recommandée 1 à 5 bars
 - Installer un réducteur de pression lorsque la pression statique est supérieure à 5 bars.
- Pression de service maxi. 10 bars
- Pression d'épreuve 16 bars
- Température
 - maxi. (admission d'eau chaude) 70 °C
 - désinfection thermique possible 90 °C maxi.
- Raccordement d'eau
 - froide côté droit
 - chaude côté gauche
- Longueur de serrage maxi. 60mm

Remarque:

Eviter toutes différences importantes de pression entre les raccords d'eau chaude et d'eau froide!

Installation

Bien rincer les canalisations avant et après l'installation!

Préparer l'évier

Veillez tenir compte du schéma dimensionnel du volet I.

Monter la robinetterie de l'évier

1. Monter le bec mobile. Plage de pivotement réglable par butée (A), voir volet III, fig. [1].
2. Poussez la rosace (B), voir fig. [2].
3. Engager le joint torique (C) and placer la robinetterie dans l'évier.
4. Si nécessaire, insérer la plaque de stabilisation (D) avec le joint (E), la bonde (F) et visser l'écrou (G).

Remarque:

Si on n'a pas la plaque de stabilisation (D), la longueur de serrage peut être augmentée de 15mm, soit 60mm au total.

Raccorder le mitigeur, voir figs. [2] et [3].

Pour ce faire, les conduites en cuivre doivent être ajustées sur les robinets d'équerre (ou autre points d'alimentation).

L'alimentation en eau froide doit être raccordée sur la droite et l'alimentation en eau chaude sur la gauche.

Installer le levier (18 244) ou la poignée (18 733), non fourni, voir fig. [4].

1. Insérer le joint torique (I1) dans le rosace (I).
2. Vissez l'anneau (H) dans rosace (I) jusqu'à ce que fortement.

Serrer seulement à la main!

3. Poussez le levier (J) ou la poignée (K).
4. Serrez avec la vis (L) et vissez le capot (M).

Ouvrir l'arrivée d'eau froide et d'eau chaude et vérifier l'étanchéité des raccords!

Maintenance

Contrôler toutes les pièces, les nettoyer, les remplacer si nécessaire et les graisser avec de la graisse spéciale pour robinetterie.

Fermer l'arrivée d'eau chaude et d'eau froide!

I. Remplacement de la tête, voir fig. [5].

1. Dévisser le capot (M) et dévisser la vis (L).
2. Retirer le levier (J) ou la poignée (K) et dévisser l'anneau (H).
3. Dévisser le rosace (I) avec le joint torique (I1).
4. Dévisser la tête (N) avec une clé à douille 17mm.
5. Remplacer la tête complète (N) et le joint torique (O).
Observer les diverses références de pièces de rechange des têtes, voir volet II.

Tenir compte de la position de montage!

Le montage s'effectue dans l'ordre inverse.

II. Dévisser et nettoyer le brise jet laminaire (13 931), voir volet II.

Le montage s'effectue dans inverse de la dépose.

Pièces de rechange, voir volet II (° = accessoires spéciaux).

Entretien

Vous trouverez les instructions d'entretien de ce mitigeur dans le supplément Garantie Limitée.

Español

Campo de aplicación

Es posible el funcionamiento en conjunción con:

- Acumuladores de presión

No instalar con:

- Acumuladores de baja presión (calentadores de agua sin presión)

Datos técnicos

- Caudal máx. 6.6 l/min ó 1.75 gpm / 60 psi
- Presión de trabajo
 - min. 7,25 psi
 - recomendada 14,5 - 72,5 psi
 - mayor de 72,5 psi, instalar válvulas reductoras de presión
- Presión máx. de funcionamiento 145 psi
- Presión de verificación 232 psi
- Temperatura
 - máx. (entrada del agua caliente) 158 °F
 - desinfección térmica posible máx. 194 °F
- Toma de agua fría en lado derecho
caliente en lado izquierdo
- Longitud de apriete para fijación máx. 2 3/8"

Notas:

- Deberán evitarse las diferencias de presión entre las acometidas del agua fría y del agua caliente.
- A ser instalado conforme a códigos y reglamentos locales.

Instalación

¡Purgar a fondo el sistema de tuberías antes y después de la instalación!

Preparar la grifería

Respétense para ello los esquemas acotados de la página desplegable I.

Montar la grifería

1. El radio de giro es ajustable mediante tope (A), ver la página desplegable III, fig. [1].
2. Empuje el rosetón (B), ver la fig. [2].
3. Colocar la junta tórica (C) y introducir la grifería en el fregadero.
4. En caso necesario, colocar la placa estabilizadora (D) con la junta (E), la brida (F) y unir la tuerca (G).

Nota:

Si se omite la placa estabilizadora (D), la longitud de fijación puede incrementarse 9/16" para totalizar 2 3/8".

Conectar el mezclador, ver las figs. [2] y [3].

Para esta finalidad, estar instaladas a las llaves de escuadra (o a los otros puntos de alimentación).

La acometida del agua fría deberá conectarse a la derecha, y la acometida del agua caliente deberá conectarse a la izquierda.

Instalar la palanca (18 244) o el pomo (18 733), no contenido en el volumen suministro, ver la fig. [4].

1. Colocar la junta tórica (I1) en el rosetón (I).
2. Atornille el anillo (H) en el rosetón (I) hasta que firmemente.
Apretarlo sólo con la mano!
3. Empuje la palanca (J) o el pomo (K).
4. Apriete con el tornillo (L) y inserte la tapa de atornille (M).

¡Abrir la alimentación de agua y comprobar la estanqueidad de las conexiones!

Mantenimiento

Revisar todas las piezas, limpiarlas, sustituir las en caso necesario y engrasarlas con grasa especial para grifería.

¡Cerrar las llaves de las tuberías del agua fría y del agua caliente!

I. Cambio de la montura, ver la fig. [5].

1. Desenroscar la tapa de cobertura (M) y desenroscar el tornillo (L).
2. Quite la palanca (J) o el pomo (K) y desenroscar el anillo (H).
3. Desenroscar el rosetón (I) mediante la junta tórica (I1).
4. Desenroscar la montura (N) mediante una llave Allen de 17mm.
5. Cambiar la montura (N) completa o la junta tórica (O).
Tener en cuenta los diferentes números de referencia de los repuestos de las monturas, ver página desplegable II.

¡Atender a la posición de montaje!

El montaje se efectúa en el orden inverso.

II. Desenroscar y limpiar el regulador de flujo laminar (13 931), ver página desplegable II.

El montaje se efectúa en el orden inverso.

Repuestos, véase la página desplegable II (° = accesorios especiales).

Cuidados periódicos

En el suplemento Garantía a Limitada encontrará las instrucciones relativas al cuidado de esta batería.

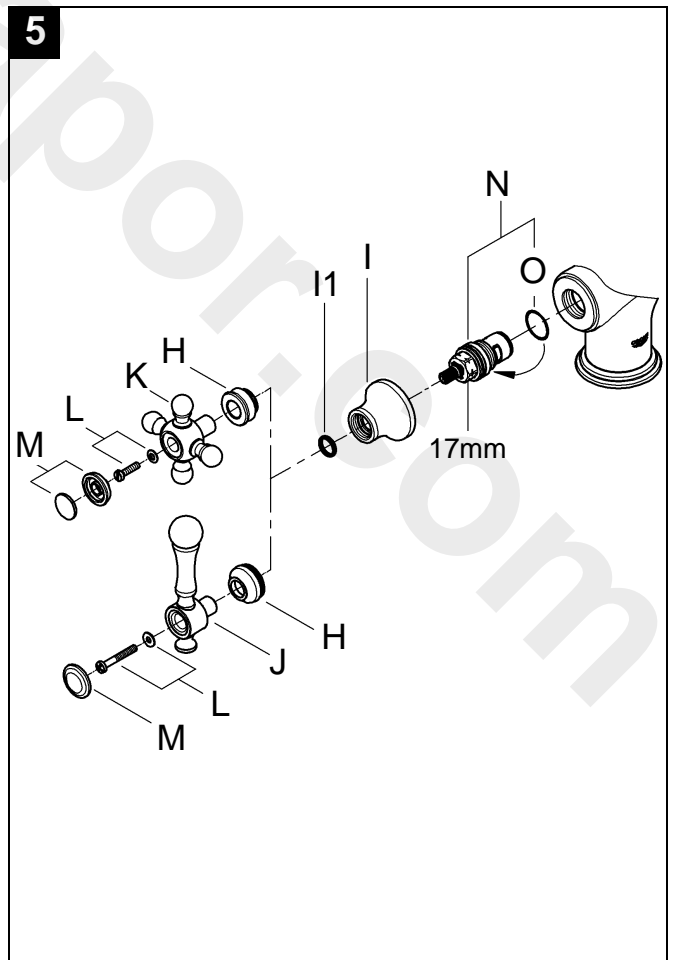
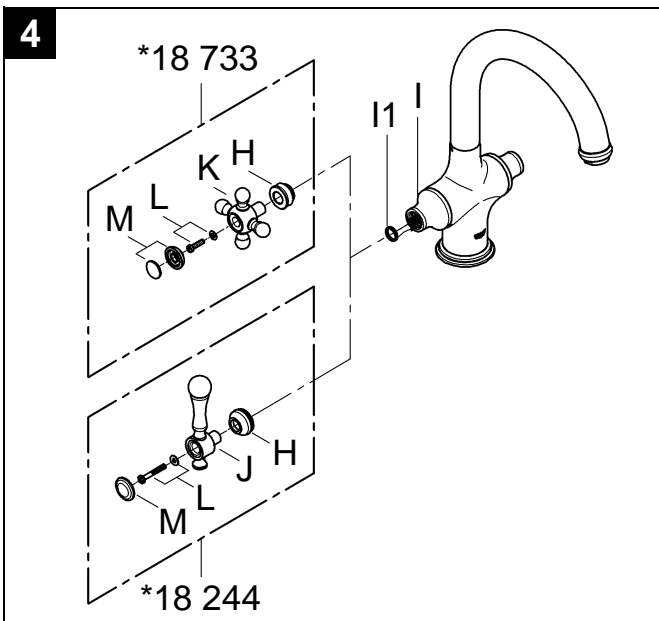
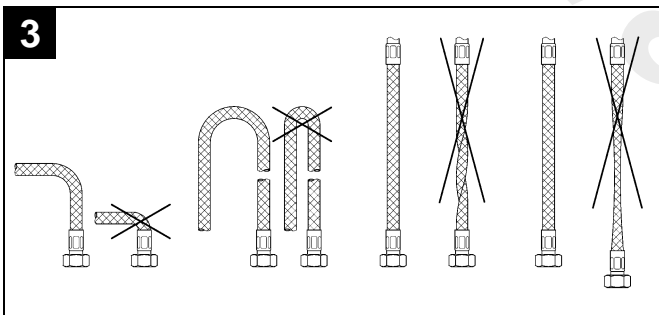
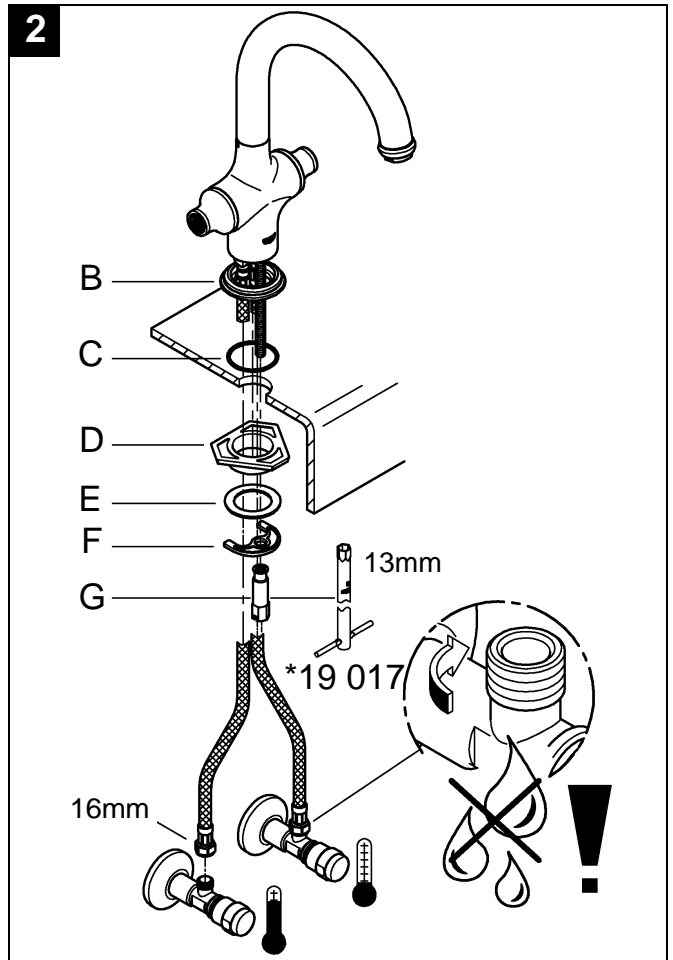
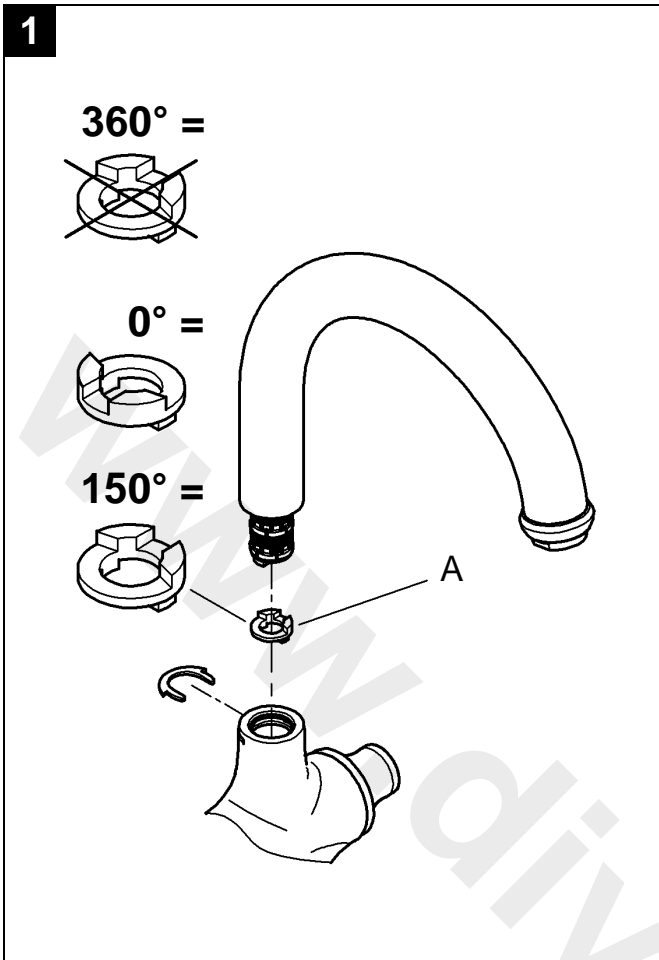

Pure Freude an Wasser

GROHE
WAVES

D
☎ +49 571 3989 333
impressum@grohe.de

A
☎ +43 1 68060
info-at@grohe.com

AUS
Argent Sydney
☎ +(02) 8394 5800
Argent Melbourne
☎ +(03) 9682 1231

B
☎ +32 16 230660
info.be@grohe.com

BG
☎ +359 2 9719959
grohe-bulgaria@grohe.com

CAU
☎ +99 412 497 09 74
info-az@grohe.com

CDN
☎ +1 888 6447643
info@grohe.ca

CH
☎ +41 448777300
info@grohe.ch

CN
☎ +86 21 63758878

CY
☎ +357 22 465200
info@grome.com

CZ
☎ +420 277 004 190
grohe-cz@grohe.com

DK
☎ +45 44 656800
grohe@grohe.dk

E
☎ +34 93 3368850
grohe@grohe.es

EST
☎ +372 6616354
grohe@grohe.ee

F
☎ +33 1 49972900
marketing-fr@grohe.com

FIN
☎ +358 10 8201100
teknocalor@teknocalor.fi

GB
☎ +44 871 200 3414
info-uk@grohe.com

GR
☎ +30 210 2712908
nsapountzis@ath.forthnet.gr

H
☎ +36 1 2388045
info-hu@grohe.com

HK
☎ +852 2969 7067
info@grohe.hk

I
☎ +39 2 959401
info-it@grohe.com

IND
☎ +91 124 4933000
customercare.in@grohe.com

IS
☎ +354 515 4000
jonst@byko.is

J
☎ +81 3 32989730
info@grohe.co.jp

KZ
☎ +7 727 311 07 39
info-cac@grohe.com

LT
☎ +372 6616354
grohe@grohe.ee

LV
☎ +372 6616354
grohe@grohe.ee

MAL
☎ +1 800 80 6570
info-singapore@grohe.com

N
☎ +47 22 072070
grohe@grohe.no

NL
☎ +31 79 3680133
vragen-nl@grohe.com

NZ
☎ +09/373 4324

P
☎ +351 234 529620
commercial-pt@grohe.com

PL
☎ +48 22 5432640
biuro@grohe.com.pl

RI
☎ +62 21 2358 4751
info-singapore@grohe.com

RO
☎ +40 21 2125050
info-ro@grohe.com

ROK
☎ +82 2 559 0790
info-singapore@grohe.com

RP
☎ +63 2 8041617

RUS
☎ +7 495 9819510
info@grohe.ru

S
☎ +46 771 141314
grohe@grohe.se

SGP
☎ +65 6 7385585
info-singapore@grohe.com

SK
☎ +420 277 004 190
grohe-cz@grohe.com

T
☎ +66 2610 3685
info-singapore@grohe.com

TR
☎ +90 216 441 23 70
GroheTurkey@grome.com

UA
☎ +38 44 5375273
info-ua@grohe.com

USA
☎ +1 800 4447643
us-customerservice@grohe.com

VN
☎ +84 8 5413 6840
info-singapore@grohe.com

AL **BiH** **HR** **KS**
ME **MK** **SLO** **SRB**
☎ +385 1 2911470
adria-hr@grohe.com

**Eastern Mediterranean,
Middle East - Africa
Area Sales Office:**
☎ +357 22 465200
info@grome.com

IR **OM** **UAE** **YEM**
☎ +971 4 3318070
grohedubai@grome.com

Far East Area Sales Office:
☎ +65 6311 3600
info@grohe.com.sg