

Montageanleitung

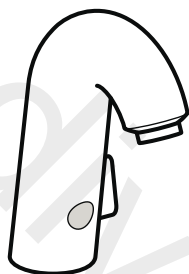

Electronic
15180XXX

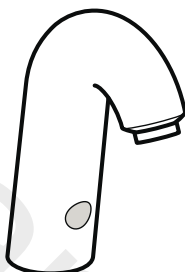

Electronic
15181XXX

hansgrohe

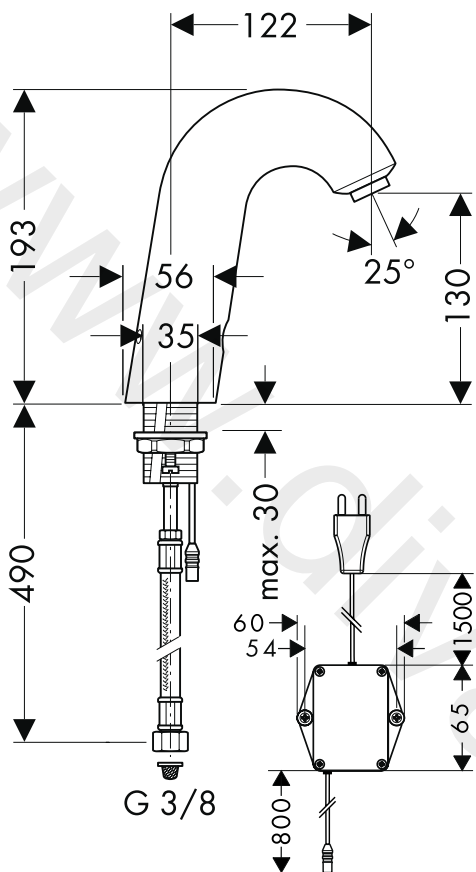

Montage Anschlusschlauch
 Montage flexible de raccordement
 Assembly connecting hose
 Montaggio flessibile
 Montaje conexión flexible
 Montage aansluitlangen
 Montering tilslutningslange
 Montagem tubo flexível
 Montaż węży przyłączeniowego

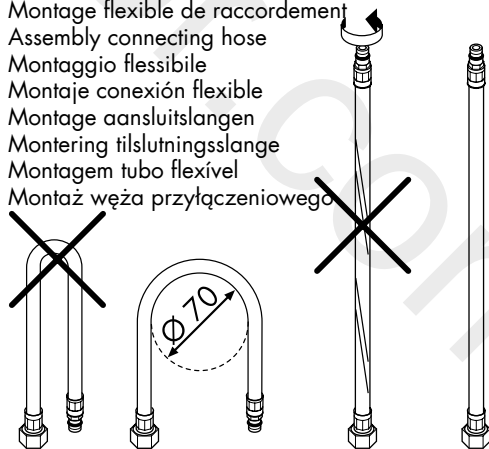



Achtung!

Die Rückflussverhinderer müssen gemäß DIN 1988 / EN 1717 einmal jährlich auf ihre Funktion geprüft werden.

Attention!

Les clapets anti-retour doivent être vérifiés une fois par an.

Attention!

The non return valves must be checked once a year.

Attenzione!

La valvola di non ritorno deve essere controllata una volta all'anno.

Atención!

Las válvulas anti-retorno se han de revisar una vez al año.

Let op!

Het functioneren van de terugslagkleppen moet jaarlijks worden getest.

Bemærk!

Kontraventilernes funktion bør afprøves en gang om året.

Atenção!

As válvulas anti-retorno têm que ser verificadas uma vez por ano.

Uwaga!

Zabezpieczenie przepływu zwrotnego zgodnie z normą DIN 1988 muszą raz w roku zostać sprawdzone.

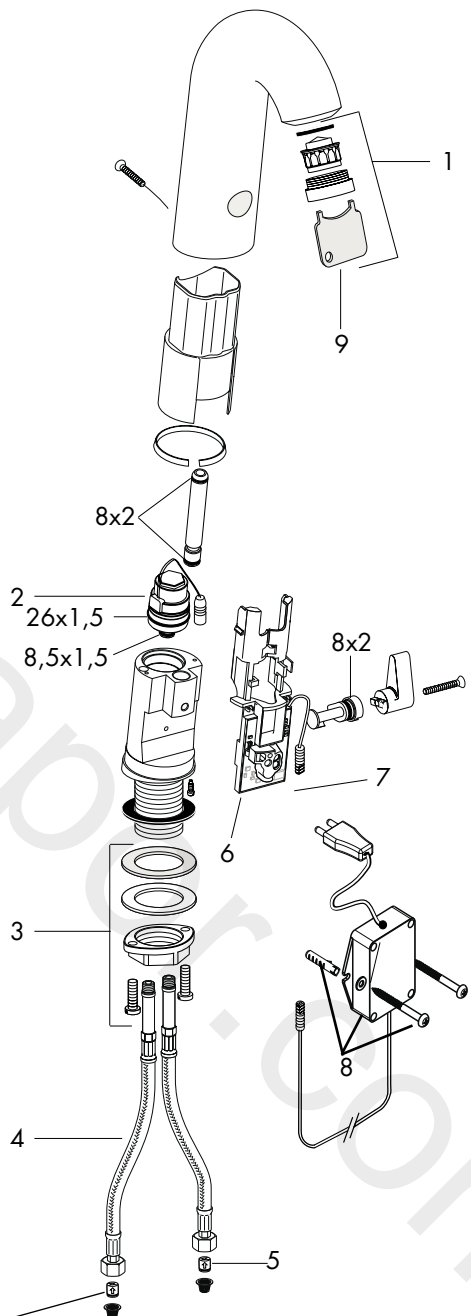



D Zulaufleitungen fachgerecht durchspülen nach DIN 1988 / EN 1717.

F Purger les conduites d'alimentation.

GB Flush through the supply pipes.

I Lavare bene le tubazioni di alimentazione.

E Purgar las tuberías de afluencia.

NL Toevoerleidingen vakkundig doorspoelen.

DK Skyl tilslutningerne grundigt igennem

P Purgar as tubagens de alimentação de água.

PL Przepłukać instalację

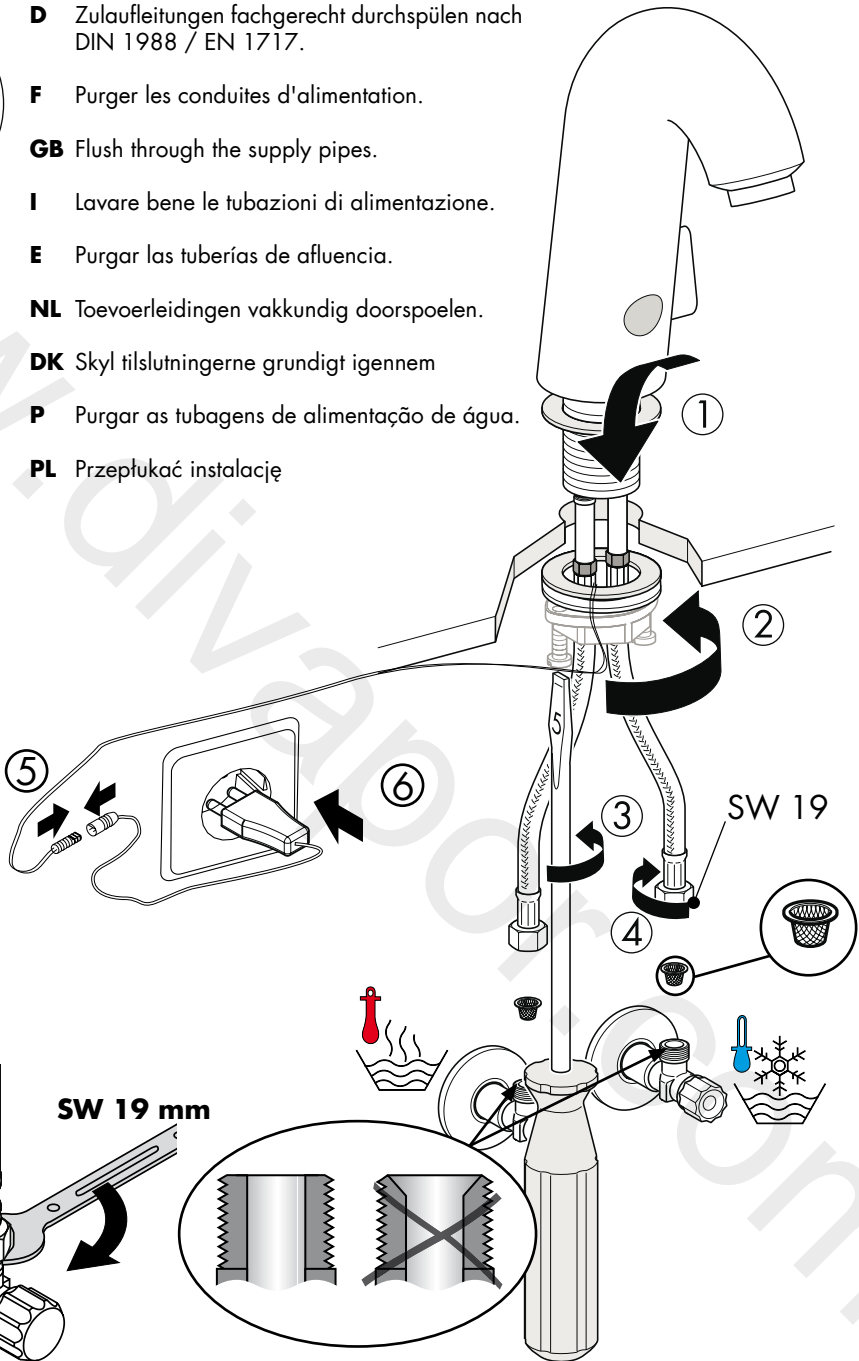

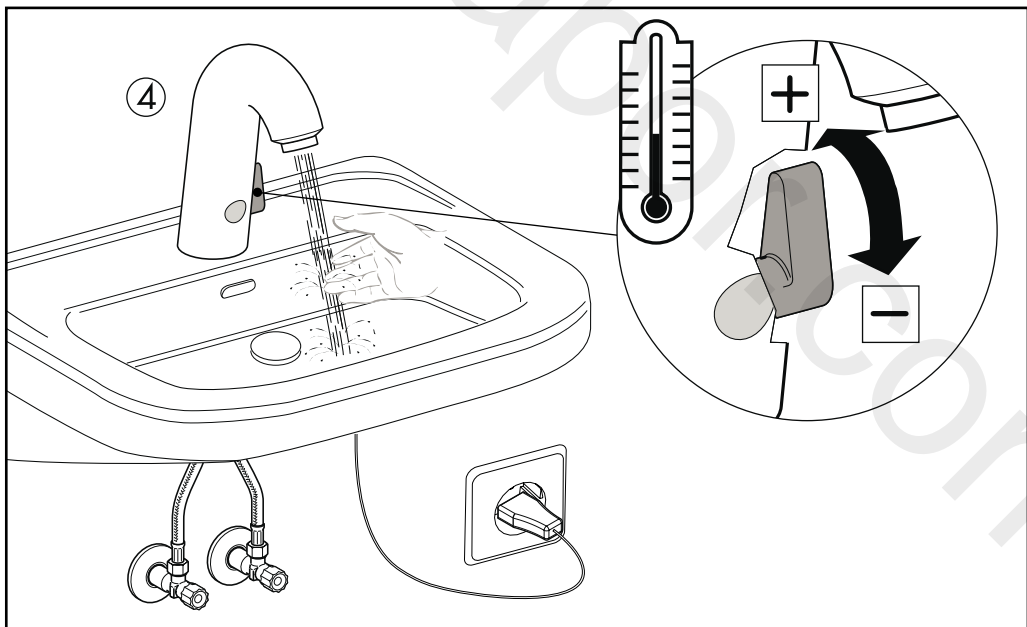
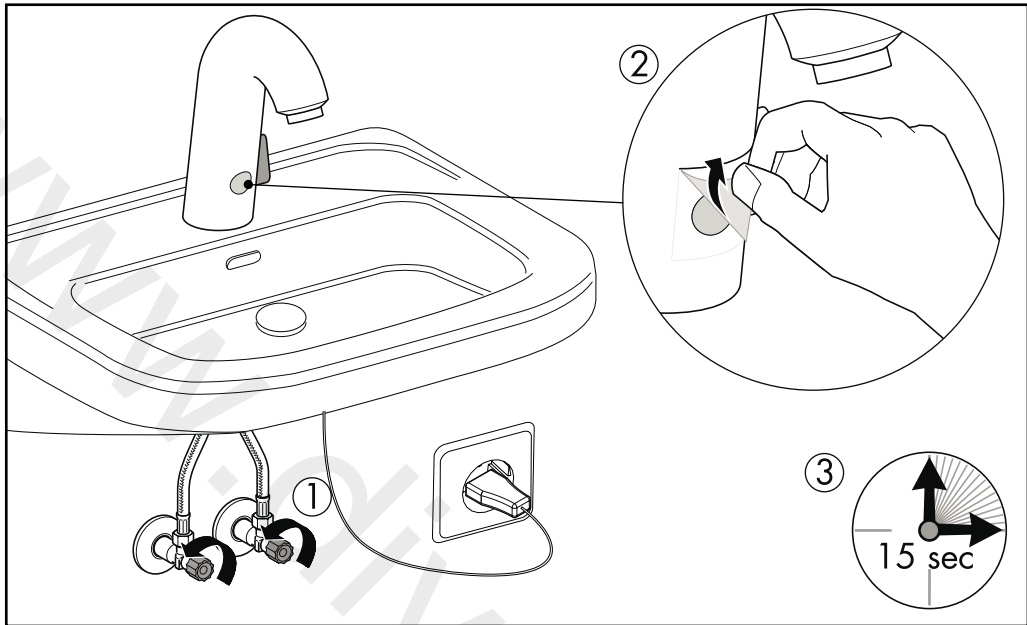

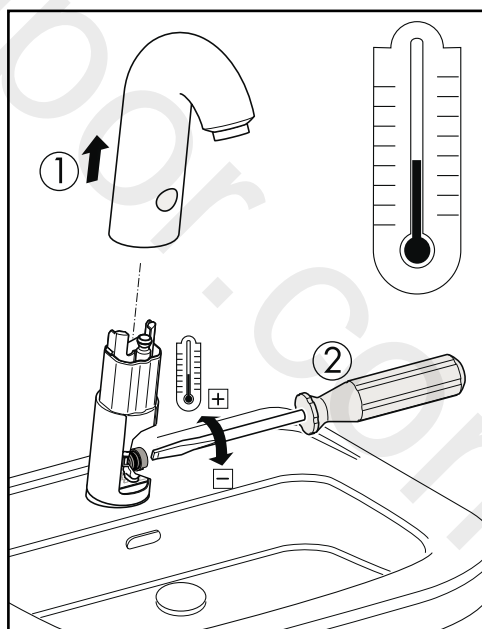
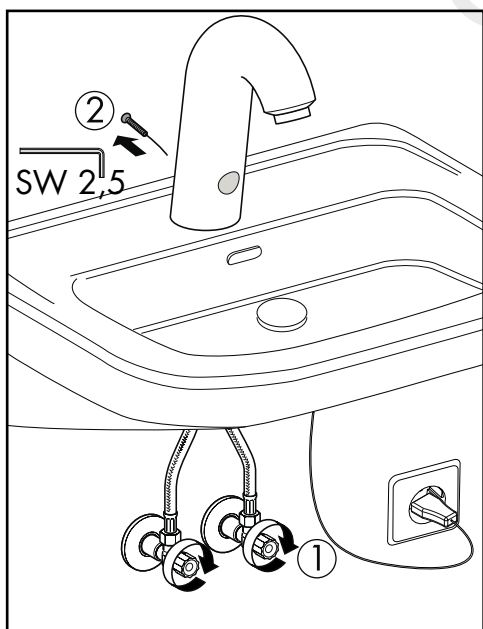
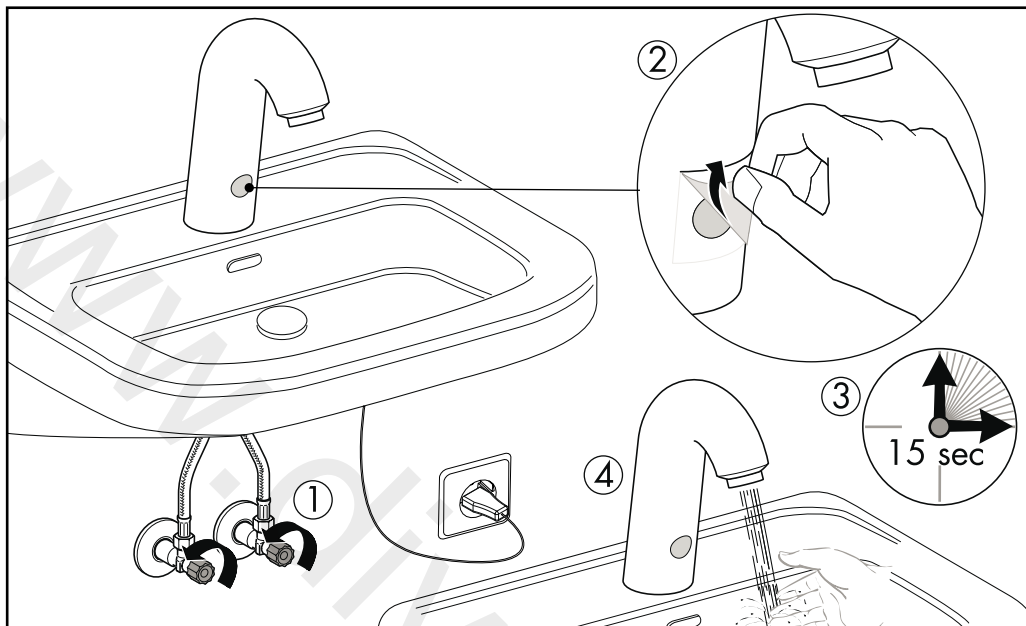

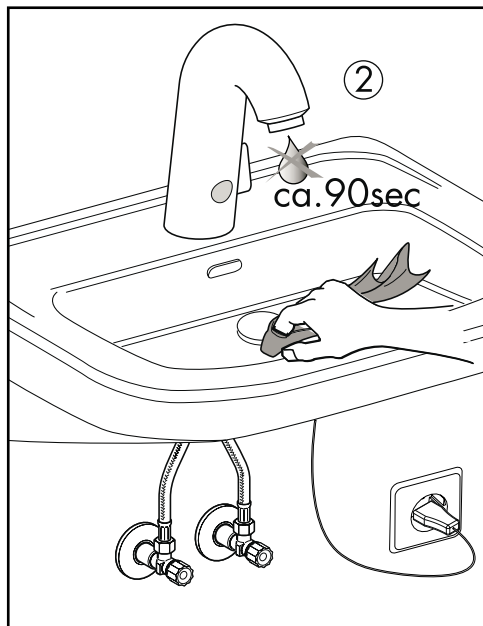

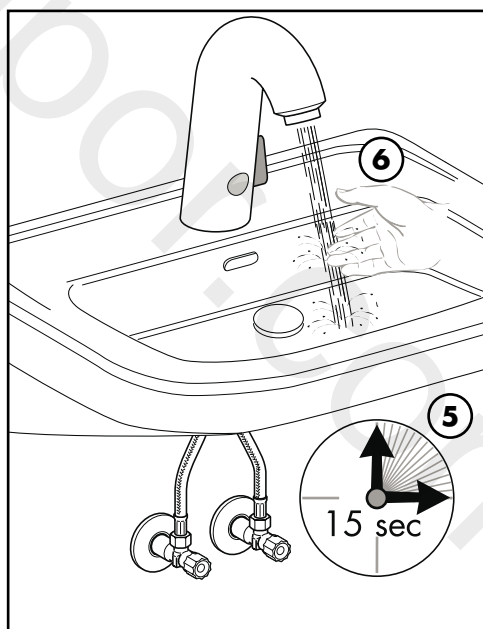
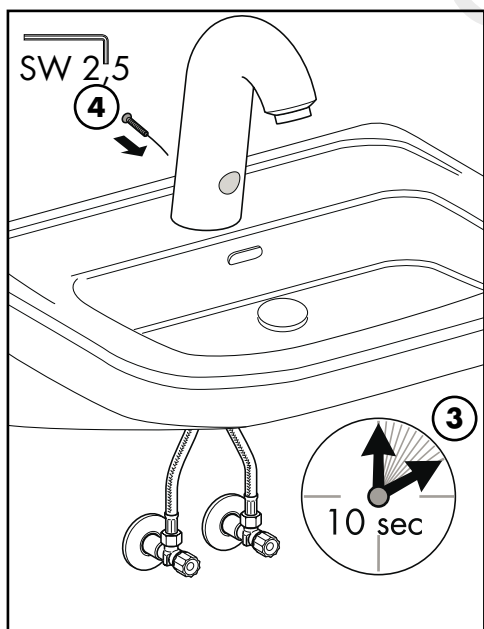
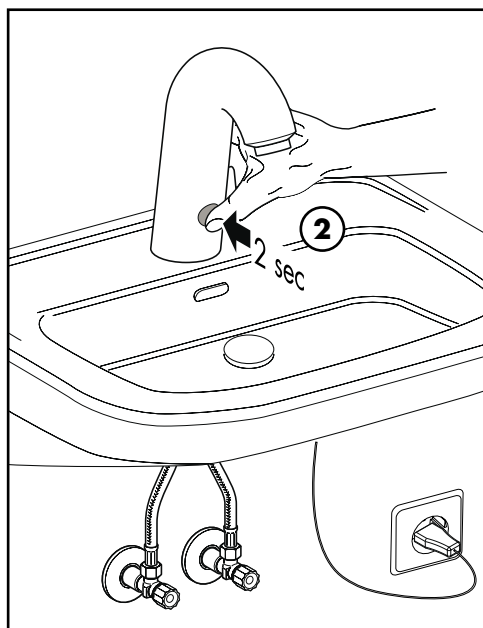
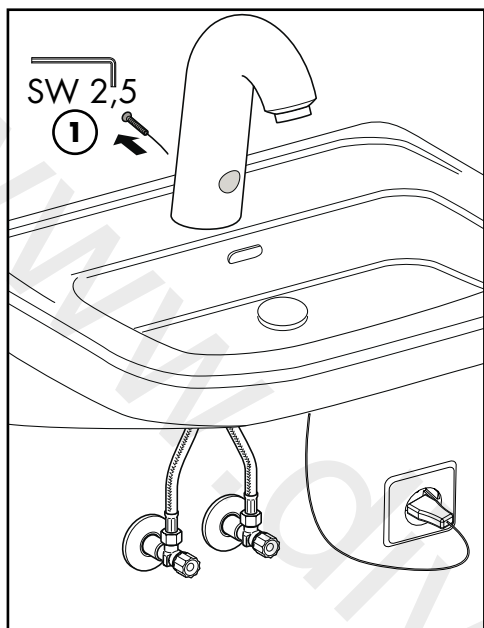

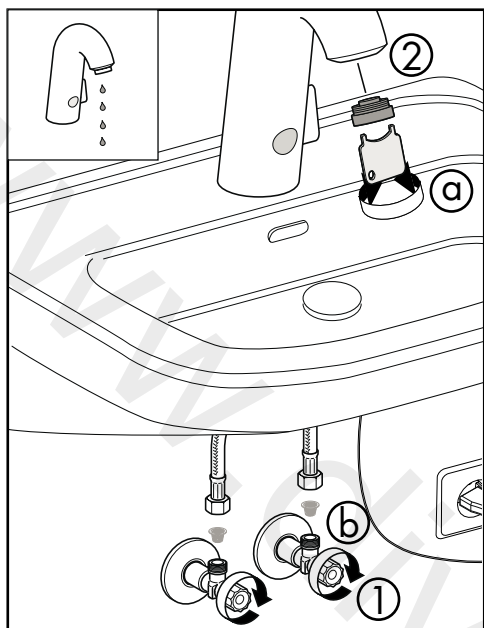

- D** Wassermenge ist zu gering: Perlator und Filter reinigen a/b
- F** Le débit est insuffisant: nettoyer l'aérateur et les filtres a/b
- I** La quantità d'acqua non è sufficiente: pulire il rompiegetto e i filtri a/b
- GB** Water flow is insufficient: clean aerator and filtres a/b
- NL** Waterhoeveelheid te gering: Perlator en filter schoon maken a/b
- E** Insuficiente flujo de agua: limpiar los aireadores y filtros a/b
- DK** Vandmængden er for lille -> perlator og filter rengøres a/b
- P** O caudal de descarga não é suficiente: limpar o perlator e o filtro a/b
- PL** Strumień wody niewystarczający: wyczyścić perlator i filtr a/b

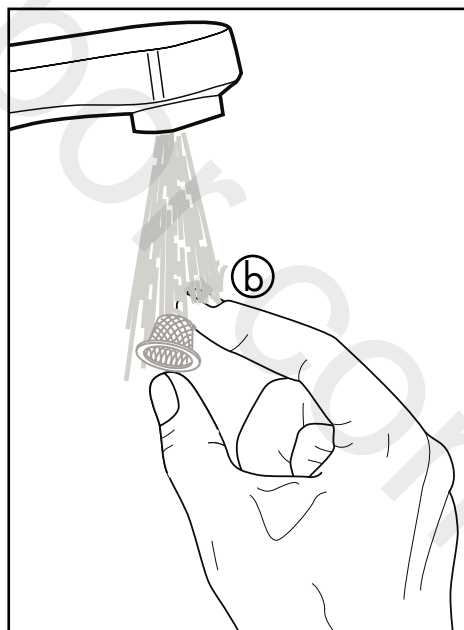
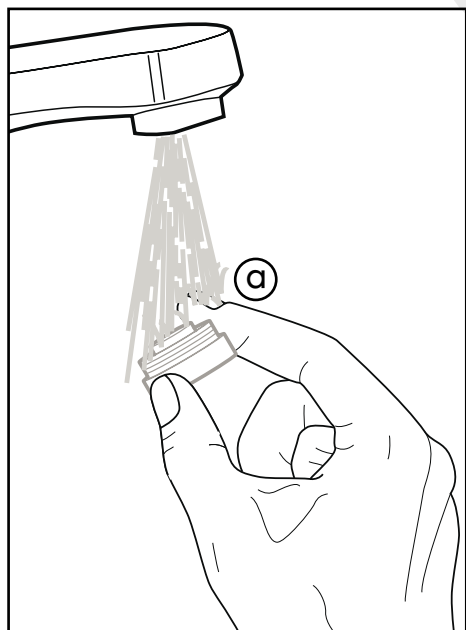

Achtung! Die Armatur muss nach den gültigen Normen montiert, gespült und geprüft werden.

Achtung: Die Armatur kann nicht in Verbindung mit einem Durchlauferhitzer verwendet werden.

Große Druckunterschiede zwischen den Kalt- und Warmwasseranschlüssen müssen ausgeglichen werden.

Stromversorgung

230V/N/PE/50Hz

Die Absicherung muss über eine Fehlerstrom-Schutzeinrichtung (RCD) mit einem Bemessungsdifferenzstrom ≤ 30 mA. erfolgen.

Technische Daten

Betriebsdruck:	max. 0,8 MPa
Empfohlener Betriebsdruck:	0,1 - 0,8 MPa
Prüfdruck:	1,6 MPa
(1 MPa = 10 bar = 147 PSI)	
Heißwassertemperatur:	max. 70 °C
Empfohlene Heißwassertemperatur:	65 °C
Durchflussleistung:	5,5 l/min 0,3 MPa
Maximale Auslauftemperatur bei 50 K Temperaturunterschied und 0,3 MPa Fließdruck:	42 °C
Nachlaufzeit:	1,5 s - 3 s
Einschaltverzögerung:	300 ms
automatische Abschaltung:	nach 35 s

Serviceile (siehe Seite 3)

1	Luftsprudler	98612XXX
2	Magnetventil	98854000
3	Schaftbefestigung	13961000
4	Anschluss Schlauch	98809000
5	Rückflussverhinderer	96456000
6	Elektronik	96905000
7	Netzadaptermodul	97690000
8	Trafo	97689000
9	Serviceschlüssel	98808000

XXX = Farbcodierung

000 chrom
800 edelstahl-optik

Attention! La robinetterie doit être installée, rincée et contrôlée conformément aux normes valables.

Attention: Le robinet ne fonctionne pas avec une production d'eau chaude instantanée.

Il est conseillé d'équilibrer les pressions de l'eau chaude et froide.

Alimentation en courant

230V/N/PE/50Hz

La protection par fusibles doit se faire par un dispositif de protection à courant de fuite (RCD) avec un courant différentiel résiduel maximal ≤ 30 mA.

Informations techniques

Pression max. de service autorisée:	0,8 MPa
Pression de service conseillée:	0,1 - 0,8 MPa
Pression maximum de contrôle:	1,6 MPa
(1 MPa = 10 bar = 147 PSI)	
Température maximum d'eau chaude:	70 °C
Temp. d'eau chaude recommandée:	65 °C
Débit à 0,3 MPa:	5,5 l/min
Température maximum d'écoulement:	42 °C
Temps d'écoulement après utilisation:	1,5 s - 3 s
Temps de réponse au déclenchement:	300 ms
Arrêt automatique:	après 35 s
Classification acoustique et débit:	ACS

Pièces détachées (voir pages 3)

1	aérateur	98612XXX
2	électrovanne	98854000
3	fixation	13961000
4	flexible d'alimentation	98809000
5	clapet anti-retour	96456000
6	électronique	96905000
7	adaptateur secteur	97690000
8	transfo	97689000
9	clé	98808000

XXX = Couleurs

000 chromé
800 aspect acier inox

Attention! The fitting must be installed, flushed and tested after the valid norms.

Attention: The mixer can not be used together with a continuous flow water heater.

Large differences in pressure between the hot and cold water supply should be balanced.

Power supply

230V/N/PE/50Hz

The connection must be fused via a 2-pole RCCB with a residual current of ≤ 30 mA.

Technical data

Operation pressure:	max. 0,8 MPa
Recommended pressure:	0,1 - 0,8 MPa
Test pressure: (1 MPa = 10 bar = 147 PSI)	1,6 MPa
Hot water temperature:	max. 70 °C
Recommended hot water temperature:	65 °C
Rate of flow:	5,5 l/min 0,3 MPa
Maximum flowing-out temperature at 50 °C temperature difference and 0,3 MPa flow pressure:	42 °C
Follow-on time:	1,5 s - 3 s
Rise-delay time:	300 ms
Automatic switching-off:	after 35 s

Spare parts (see page 3)

1	aerator	98612XXX
2	solenoid valve	98854000
3	fixation set	13961000
4	connection hose	98809000
5	non return valve	96456000
6	electronics	96905000
7	AC adapter	97690000
8	transformer	97689000
9	service tool	98808000

XXX = Colors

000 chrome plated
800 stainless steel optic

Attenzione! La rubinetteria deve essere installata, pulita e testata secondo le istruzioni riportate.

Attenzione: Il rubinetto non può essere utilizzato insieme ad uno scaldacqua istantaneo.

Eventuali grandi differenze di pressione tra i collegamenti dell'acqua fredda e dell'acqua calda devono essere eliminate.

Alimentazione elettrica

230V/50Hz e deve essere protetto attraverso un interruttore automatico a corrente residua (RCD) con una taratura della corrente differenziale pari a ≤ 30 mA.

Dati tecnici

Pressione d'esercizio:	max. 0,8 MPa
Pressione d'esercizio consigliata:	0,1 - 0,8 MPa
Pressione testata: (1 MPa = 10 bar = 147 PSI)	1,6 MPa
Temperatura acqua calda:	max. 70 °C
Temp. acqua calda raccomandata:	65 °C
Portata:	5,5 l/min 0,3 MPa
Temperatura d'uscita massima a 50 K di differenza di temperatura e 0,3 MPa di pressione idraulica:	42 °C
Tempo di rallentamento:	1,5 s - 3 s
Ritardo di attivazione:	300 ms
Disinserimento automatico:	dopo 35 s

Parti di ricambio (vedi pagg. 3)

1	Aeratore	98612XXX
2	Valvole elettromagnetica	98854000
3	Fissaggio gambo	13961000
4	Tubo flessibile di collegamento	98809000
5	Valvola antiriflusso	96456000
6	Elettronica	96905000
7	Adattatore elettrica	97690000
8	Trasformatore	97689000
9	chiave per manutenzione	98808000

XXX = Trattamento

000 cromato
800 acciaio inox acciaio

Atención! El grifo tiene que ser instalado, probado y testado, según las normas en vigor.

¡Aviso! Este grifo no es apto en combinación con un calentador continuo.

Grandes diferencias de presión entre los empalmes de agua fría y agua caliente deben equilibrarse.

Suministro eléctrico

230V/N/PE/50Hz

La protección se debe realizar con un dispositivo de protección contra corriente defectuosa (RCD) con una corriente remanente asignada ≤ 30 mA.

Datos técnicos

Presión de funcionamiento:	max. 0,8 MPa
Presión recomendada:	0,1 - 0,8 MPa
Presión comprobada: (1 MPa = 10 bar = 147 PSI)	1,6 MPa
Temperatura agua caliente:	max. 70 °C
Temp. agua caliente recomendada:	65 °C
Caudal:	5,5 l/min 0,3 MPa
Máxima temperatura del agua mezclada con una diferencia de temperatura de 50 K y 0,3 MPa de presión de flujo:	42 °C
Tiempo hasta cerrar el grifo:	1,5 seg. - 3 seg.
Tiempo de respuesta:	300 ms
Cierre automático:	a cabo de 35 seg.

Repuestos (ver página 3)

1 Aireador	98612XXX
2 Válvula magnética	98854000
3 Tuerca con rosca para fijar el grifo	13961000
4 Flexo de conexión	98809000
5 Válvula antirretorno	96456000
6 Electrónica	96905000
7 Adaptador eléctrica	97690000
8 Transformador	97689000
9 Llave para desmontar	98808000

XXX = Acabados

000 cromado
800 acero especial

Let op! Leidingen doorspoelen volgens Norm. De mengkraan vervolgens monteren en controleren.

Let op: Het artikel kan niet in combinatie met een doorstroomtoestel toegepast worden.

Grote drukverschillen tussen de koud- en warm wateransluitingen dienen vermeden te worden.

Stroomvoorziening

230V/N/PE/50Hz

Afzekering middels 16A via FI-veiligheidsschakelaar (30mA).

Technische gegevens

Bedrijfsdruk:	max 0,8 MPa
Aanbevolen bedrijfsdruk:	0,1 - 0,8 MPa
Testdruk:	1,6 MPa
(1 MPa = 10 bar = 147 PSI)	
Warm water temperatuur:	max. 70°C
Aanbevolen warm water temp.:	65°C
Doorstroomcapaciteit:	5,5 l /min 0,3 MPa
Maximale uitstroomtemperatuur bij 50 K temperatuurverschil en 0,3 MPa stroomdruk:	42°C
Naloop tijd:	1,5 sec - 3 sec
Inschakelvertraging:	300 ms
Automatisch uitschakelen:	na 35 sec

Service onderdelen (zie blz. 3)

1 perlator	98612XXX
2 magneetventil	98854000
3 schachtbevestiging	13961000
4 aansluitslang	98809000
5 terugslagklep	96456000
6 elektronica	96905000
7 lichtnetadapter	97690000
8 trafo	97689000
9 servicesleutel	98808000

XXX = Kleuren

000 verchromd
800 RVS-look

Bemærk! Ifølge gældende regler, skal armaturet monteres, skylles igennem og afprøves.

Bemærk: Armaturet bør ikke anvendes i forbindelse med en gennemstrømningsvandvarmer.

Store trykforskelle mellem koldt- og varmtvands-tilslutningen bør udjævnes.

Strømforsyning

230 V/50 Hz vekselstrømtilslutning og skal sikres med en fejlstrøms-beskyttelse (RCD) med en differencestrøm på ≤ 30 mA.

Tekniske data

Driftstryk:	max. 0,8 MPa
Anbefalet driftstryk:	0,1 - 0,8 MPa
Prøvetryk: (1 MPa = 10 bar = 147 PSI)	1,6 MPa
Varmtvandstemperatur:	max. 70 °C
Anbefalet varmtvandstemperatur:	65 °C
Gennemstrømningsydelse ved 0,3 MPa:	5,5 l/min
Maximal udløbstemperatur ved en temperaturforskel på 50 K og et driftstryk på 0,3 MPa:	42 °C
Efterløbstid:	1,5 sek - 3 sek.
Forsinkelse i start-funktion:	300 millisek.
Automatisk sluk-funktion:	efter 35 sek.

Reserve dele (se s. 3)

1	Perlator	98612XXX
2	Magnetventil	98854000
3	Befæstelsessæt	13961000
4	Tilslutningsslanger	98809000
5	Kontraventil	96456000
6	Elektronik	96905000
7	Lysnetadapter	97690000
8	Transformer	97689000
9	Monteringsnøgle	98808000

XXX = Overflade

000 Krom
800 Stainless steel optic

Atenção! A misturadora deve ser instalada, purgada e testada de acordo com as normas em vigor.

Atenção: A misturadora não pode ser utilizada com esquentadores instantâneos ou caldeira.

Diferenças grandes entre as pressões das águas quente e fria devem ser equilibradas.

Alimentação eléctrica

230V/N/PE/50Hz
A ligação deve estar protegida por um diferencial magneto-térmico bipolar RRCB com uma corrente residual ≤ 30 mA.

Informação técnica

Pressão de funcionamento:	máx. 0,8 MPa
Pressão recomendada:	0,1 - 0,8 MPa
Pressão de ensaio: (1 MPa = 10 bar = 147 PSI)	1,6 MPa
Temperatura água quente:	máx. 70°C
Temperatura água quente recomendada:	65°C
Caudal:	5,5 l/min 0,3 MPa
Temperatura máxima de saída com uma diferença de temperatura de 50% com uma pressão de 0,3 MPa:	42°C
Tempo de corte:	1,5 s - 3 s
Tempo de activação:	300 ms
Fecho automático:	após 35 s

Peças de substituição (ver página 3)

1	emulsor	98612XXX
2	válvula de solenóide	98854000
3	conjunto de fixação	13961000
4	ligação flexível	98809000
5	válvula anti-retorno	96456000
6	eletrónica	96905000
7	adaptador de eléctrico	97690000
8	transformador	97689000
9	chave especial	98808000

XXX = Acabamentos

000 cromado
800 aço imaculado ótica

Uwaga! Armatura musi być zamontowana, przepłukana i wypróbowana według obowiązujących norm.

Uwaga! Armatura nie może współpracować z przepływowymi podgrzewaczami wody.

Znaczne różnice ciśnień na dopływach ciepłej i zimnej wody muszą zostać wyrównane.

Zasilanie prądu

230V/N/PE/50Hz

Musi zostać wykonane zabezpieczenie (RCD) różnicowe $d \leq 30$ mA.

Dane techniczne

Ciśnienie max.:	0,8 MPa
Ciśnienie zalecane:	0,1 - 0,8 MPa
Ciśnienie próbne:	1,6 MPa
(1 MPa = 10 bar = 147 PSI)	
Maksymalna temperatura wody gorącej:	max. 70 °C
Zalecana temperatura wody gorącej:	65 °C
Przepływ przy 0,3 MPa:	ok. 5,5 l/min
Maksymalna temperatura wypływającej wody przy różnicy temp. 50 K i ciśnieniu 0,3 MPa:	42 °C
Wypływ samoczynny:	1,5 sek - 3 sek
Załączenie :	po 300 ms
Automatyczne wyłączenie	po 35 sek

Części serwisowe (viz strona 3)

1	Napowietrzacz (perlator)	98612XXX
2	Zawór magnetyczny	98854000
3	Mocowanie	13961000
4	Wąż przyłączeniowy	98809000
5	Zabezpieczenie przepływu zwrotnego	96456000
6	Elektronika	96905000
7	Adapter prądu	97690000
8	Transformator	97689000
9	Klucza montażowego	98808000

XXX = kody wykończenia powierzchni

000 chrom

800 stal szlachetna



P O sistema de limpeza QuickClean requer apenas uma ligeira passagem com a mão para remover os depósitos de calcáreo dos jactos.

PL Funkcja QuickClean wymaga jedynie delikatnego potarcia dłonią, aby usunąć ewentualne osady kamienia wapiennego.

D Mit QuickClean, der manuellen Reinigungsfunktion können die Strahlformer durch einfaches rubbeln vom Kalk befreit werden.

F De plus, la pomme de douche est équipée de QuickClean, le système anticalcaire manuel. Les dépôts de calcaire s'enlèvent en frottant avec un doigt ou avec une éponge sur les ouvertures de jets élastiques.

GB The QuickClean cleaning function only needs a small manual rubover to remove the lime scale from the spray channels.

I Con QuickClean, la funzione anticalcare manuale, i diffusori del getto possono essere liberati da calcare con un semplice strofinamento.

E QuickClean, la función de limpieza manual, permite quitar la cal simplemente frotando los eyectores.

NL Met QuickClean, de handmatige reinigingsfunctie, kunnen de straalopeningen door het met de hand wegwrijven van kalk, gereinigd worden.

DK Med QuickClean, den manuelle rengøringsfunktion kan strålekanalerne let renses for kalk - der skal blot gnubbes!

www.divapor.com

hansgrohe

Hansgrohe · Postfach 1145 · D-77761 Schiltach · Telefon +49 (0) 78 36/51-1282 · Telefax +49 (0) 7836/511440
E-Mail: info@hansgrohe.com · Internet: www.hansgrohe.com

09/2009
9.05714.03