

AXOR

DE / Montageanleitung	02
FR / Instructions de montage	02
EN / assembly instructions	03
IT / Istruzioni per Installazione	03
ES / Instrucciones de montaje	04
NL / Handleiding	04
DK / Monteringsvejledning	05
PT / Manual de Instalação	05
PL / Instrukcja montażu	06
CS / Montážní návod	06
SK / Montážny návod	07
ZH / 组装说明	07
RU / Инструкция по монтажу	08
HU / Szerelési útmutató	08
FI / Asennusohje	09
SV / Monteringsanvisning	09
LT / Montavimo instrukcijos	10
HR / Uputstva za instalaciju	10
TR / Montaj kılavuzu	11
RO / Instrucțiuni de montare	11
EL / Οδηγία συναρμολόγησης	12
SL / Navodila za montažo	12
ET / Paigaldusjuhend	13
LV / Montāžas instrukcija	13
SR / Uputstvo za montažu	14
NO / Montasjeveiledning	14
BG / Ръководство за монтаж	15
SQ / Udhëzime rreth montimit	15
AR / عميلنا تاميلعت	16

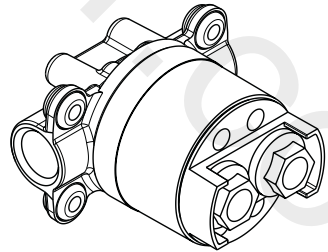

AXOR Starck
10902180

INSTALLATION

△ SICHERHEITSHINWEISE

- △ Bei der Montage müssen zur Vermeidung von Quetsch- und Schnittverletzungen Handschuhe getragen werden.
- △ Große Druckunterschiede zwischen den Kalt- und Warmwasseranschlüssen müssen ausgeglichen werden.

MONTAGEHINWEISE

- / Vor der Montage muss das Produkt auf Transportschäden untersucht werden. Nach dem Einbau werden keine Transport- oder Oberflächenschäden anerkannt.
- / Die Leitungen und die Armatur müssen nach den gültigen Normen montiert, gespült und geprüft werden.
- / Die in den Ländern jeweils gültigen Installationsrichtlinien sind einzuhalten.

MONTAGEBEISPIELE (siehe Seite 17)

Der Grundkörper kann entsprechend den baulichen Gegebenheiten montiert werden (Montagebeispiele siehe Seite 17).

Installation auf die Wand. (Abb. A)

Vorwand-Installation: Montage auf Trägersystem. (Abb. B)

Installation direkt in die Wand. (Abb. C)

Installation auf die Wand. Hier mit variablem Abstandhalter durch Stockschrauben. (Abb. D)

SYMBOLERKLÄRUNG

Kein essigsäurehaltiges Silikon verwenden!



MASSE (siehe Seite 22)



FERTIGSET (siehe Seite 20)



SERVICETEILE (siehe Seite 23)

SONDERZUBEHÖR (nicht im Lieferumfang enthalten)

Dichtmanschette #96660000



PRÜFZEICHEN (siehe Seite 22)

MONTAGE (siehe Seite 18) 

△ CONSIGNES DE SÉCURITÉ

- △ Lors du montage, porter des gants de protection pour éviter toute blessure par écrasement ou coupure.
- △ Il est conseillé d'équilibrer les pressions de l'eau chaude et froide.

INSTRUCTIONS POUR LE MONTAGE

- / Avant son montage, s'assurer que le produit n'a subi aucun dommage pendant le transport. Après le montage, tout dommage de transport ou de surface ne pourra pas être reconnu.
- / Les conduites et la robinetterie doivent être montés, rincés et contrôlés selon les normes en vigueur.
- / Les directives d'installation en vigueur dans le pays concerné doivent être respectées.

EXEMPLES DE MONTAGE (voir pages 17)

La pièce de base peut être installée selon les différentes possibilités (voir pages 17).

Installation au mur. (Fig. A)

Installation libre devant le mur: montage sur un cadre de support. (Fig. B)

Installation directement dans le mur. (Fig. C)

Installation au mur avec une vis de distance. (Fig. D)

DESCRIPTION DU SYMBOLE

Ne pas utiliser de silicone contenant de l'acide acétique!



DIMENSIONS (voir pages 22)



SET DE FINITION (voir pages 20)



PIÈCES DÉTACHÉES (voir pages 23)

ACCESSOIRES EN OPTION (ne fait pas partie de la fourniture)

lamelle #96660000



CLASSIFICATION ACOUSTIQUE ET DÉBIT (voir pages 22)

MONTAGE (voir pages 18) 

⚠ SAFETY NOTES

- ⚠ Gloves should be worn during installation to prevent crushing and cutting injuries.
- ⚠ The hot and cold supplies must be of equal pressures.

INSTALLATION INSTRUCTIONS

- / Prior to installation, inspect the product for transport damages. After it has been installed, no transport or surface damage will be honoured.
- / The pipes and the fixture must be installed, flushed and tested as per the applicable standards.
- / The plumbing codes applicable in the respective countries must be observed.

INSTALLATION EXAMPLE (see page 17)

The iBox can depending on the building application be mounted in different ways, Installation examples please see page 17.

Direct wall installation. (Fig. A)

Off wall installation with special support frame. (Fig. B)

Brick wall installation. (Fig. C)

Direct wall installation with adjustable mounting studs. (Fig. D)

SYMBOL DESCRIPTION



Do not use silicone containing acetic acid!



DIMENSIONS (see page 22)



FINISH SET (see page 20)



SPARE PARTS (see page 23)

SPECIAL ACCESSORIES (order as an extra)

sealing foil #96660000



TEST CERTIFICATE (see page 22)

⚠ INDICAZIONI SULLA SICUREZZA

- ⚠ Durante il montaggio, per evitare ferite da schiacciamento e da taglio bisogna indossare guanti protettivi.
- ⚠ Attenzione! Compensare le differenze di pressione tra i collegamenti dell'acqua fredda e dell'acqua calda.

ISTRUZIONI PER IL MONTAGGIO

- / Prima del montaggio è necessario controllare che non ci siano stati danni durante il trasporto. Una volta eseguito il montaggio, non verranno riconosciuti eventuali danni di trasporto o delle superfici.
- / Montare, lavare e controllare tubature e rubinetteria rispettando le norme correnti.
- / Vanno rispettate le direttive di installazione nazionali vigenti nel rispettivo paese.

ESEMPIO DI INSTALLAZIONE (vedi pagg. 17)

Il corpo incasso può essere installato conformemente alle condizioni edilizie, vedi esempi di installazione alle pagg. 17.

Installazione a muro. (Fig. A)

Installazione con muri in cartongesso: montaggio su struttura portante. (Fig. B)

Installazione diretta a muro. (Fig. C)

Installazione a muro. Qui con la regolazione della distanza. (Fig. D)

DESCRIZIONE SIMBOLO



Non utilizzare silicone contenente acido acetico!



INGOMBRI (vedi pagg. 22)



SET ESTERNO (vedi pagg. 20)



PARTI DI RICAMBIO (vedi pagg. 23)

ACCESSORI SPECIALI (non contenuto nel volume di fornitura)

guarnizione a flangia #96660000



SEGNO DI VERIFICA (vedi pagg. 22)



△ INDICACIONES DE SEGURIDAD

- △ Durante el montaje deben utilizarse guantes para evitar heridas por aplastamiento o corte.
- △ Grandes diferencias de presión en servicio entre agua fría y agua caliente deben equilibrarse.

INDICACIONES PARA EL MONTAJE

- / Antes del montaje se debe examinar el producto contra daños de transporte. Después de la instalación no se reconoce ningún daño de transporte o de superficie.
- / Los conductos y la grifería deben montarse, lavarse y comprobarse según las normas vigentes.
- / Es obligatorio el cumplimiento de las directrices de instalación vigentes en el país respectivo.

EJEMPLOS DE MONTAJE (ver página 17)

El cuerpo empotrado puede ser colocado según los ejemplos expuestos en las páginas 17.

Instalación directamente sobre la pared. (Fig. A)

Instalación distanciada de la pared mediante soportes metálicos. (Fig. B)

Instalación directa en la pared. (Fig. C)

Instalación sobre la pared. Aquí con soportes de distanciamiento y tornillos de acero. (Fig. D)

DESCRIPCIÓN DE SÍMBOLOS

No utilizar silicona que contiene ácido acético!



DIMENSIONES (ver página 22)



EMBELLECEDOR EXTERIOR (ver página 20)



REPUESTOS (ver página 23)

OPCIONAL (no incluido en el suministro)
Tira impermeabilizante #96660000



MARCA DE VERIFICACIÓN (ver página 22)

MONTAJE (ver página 18) 

△ VEILIGHEIDSINSTRUCTIES

- △ Bij de montage moeten ter voorkoming van knel- en snijwonden handschoenen worden gedragen.
- △ Grote drukverschillen tussen de koud- en warmwater-toevoer dienen vermeden te worden.

MONTAGE-INSTRUCTIES

- / Vóór de montage moet het product gecontroleerd worden op transportschade. Na de inbouw wordt geen transport- of oppervlakteschade meer aanvaard.
- / De leidingen en armaturen moeten gemonteerd, gespoeld en gecontroleerd worden volgens de geldige normen.
- / De in de overeenkomstige landen geldende installatie-richtlijnen moeten nageleefd worden.

MONTAGEVOORBEELDEN (zie blz. 17)

Het basisgarnituur kan overeenkomstig de situatie ter plaatse worden ingebouwd. Montagevoorbeelden zie pag. 17.

Installatie voor de wand. (Afb. A)

Voorzet wandsysteem: Montage op het frame. (Afb. B)

Installatie in de wand. (Afb. C)

Installatie voor de wand. (Afb. D)

SYMBOOLBESCHRIJVING

Gebruik geen zuurhoudende siliconen!



MATEN (zie blz. 22)



KLEURSET (zie blz. 20)



SERVICE ONDERDELEN (zie blz. 23)

TOEBEHOREN (behoort niet tot het leveringspakket)
dichtmanchet #96660000



KEURMERK (zie blz. 22)

MONTAGE (zie blz. 18) 

△ SIKKERHEDSANVISNINGER

- △ Ved monteringen skal der bruges handsker for at undgå kvæstelser og snitsår.
- △ Større trykforskelle mellem koldt og varmt vand bør udjævnes.

MONTERINGSANVISNINGER

- / Før monteringen skal produktet kontrolleres for transportskader. Efter monteringen godkendes transportskader eller skader på overfladen ikke længere.
- / Ledningerne og armaturerne skal monteres, skylles og kontrolleres iht. de gældende standarder.
- / Installationsbestemmelserne, der gælder i det enkelte land, skal overholdes.

MONTERINGSEKSEMPLER (se s. 17)

For monteringsseksempler se s. 17.

Installation på væggen. (Fig. A)

Installation foran væggen: Montering på bæresystem. (Fig. B)

Installation direkte i væggen. (Fig. C)

Installation på væggen. Her med fleksibel afstandsholder med justerbar monteringskrue. (Fig. D)

SYMBOLBESKRIVELSE

 Der må ikke benyttes eddikesyreholdig silikone!

 MÅLENE (se s. 22)

 KAPPESÆT (se s. 20)

 RESERVEDELE (se s. 23)

SPECIALTILBEHØR (ikke med i leveringsomfang)
tætningsmanchet #96660000

 GODKENDELSE (se s. 22)

△ AVISOS DE SEGURANÇA

- △ Durante a montagem devem ser utilizadas luvas de protecção, de modo a evitar ferimentos resultantes de entalamentos e de cortes.
- △ Grandes diferenças entre as pressões das águas quente e fria devem ser compensadas.

AVISOS DE MONTAGEM

- / Antes da montagem deve-se controlar o produto relativamente a danos de transporte. Após a montagem não são aceites quaisquer danos de transporte ou de superfície.
- / As tubagens e a torneira têm que ser montadas, enxaguadas e verificadas de acordo com as normas em vigor.
- / A prescrições de instalação válidas nos respetivos países devem ser respeitadas.

EXEMPLOS DE MONTAGEM (ver página 17)

O corpo pode, dependendo da construção, ser instalado de diferentes maneiras, ver nas páginas 17 exemplos de instalação

Instalação sobre a parede. (Fig. A)

Instalação com moldura de suporte especial. (Fig. B)

Instalação em paredes de tijolo. (Fig. C)

Instalação sobre a parede com calçoa ajustáveis. (Fig. D)

DESCRIÇÃO DO SÍMBOLO

 Não utilizar silicone que contenha ácido acético!

 MEDIDAS (ver página 22)

 CONJUNTO COMPLETO (ver página 20)

 PEÇAS DE SUBSTITUIÇÃO (ver página 23)

ACESSÓRIOS ESPECIAIS (não incluído no volume de fornecimento)
Disco de borracha #96660000

 MARCA DE CONTROLO (ver página 22)

⚠ WSKAZÓWKI BEZPIECZEŃSTWA

- ⚠ Aby uniknąć zranień na skutek zgniecenia lub przecięcia, podczas montażu należy nosić rękawice ochronne.
- ⚠ Znaczące różnice ciśnień na dopływach ciepłej i zimnej wody muszą zostać wyrównane.

WSKAZÓWKI MONTAŻOWE

- / Przed montażem należy skontrolować produkt pod kątem szkód transportowych. Po montażu nie widać żadnych szkód transportowych ani szkód na powierzchni.
- / Przewody i armatura muszą być montowane, płukane i kontrolowane według obowiązujących norm.
- / Należy przestrzegać wytycznych instalacyjnych obowiązujących w danym kraju.

PRZYKŁADY MONTAŻOWE (patrz strona 17)

Korpus może zostać zabudowany w różnych stadiach budowlanych, przykłady montażowe patrz str.17.

Instalacja na ścianie. (Rys. A)

Instalacja naścienna: Montaż na systemie stelaży. (Rys. B)

Instalacja w ścianie. (Rys. C)

Instalacja na ścianie. Tutaj ze zmienną rozpórką ze śrubami gwintowanymi. (Rys. D)

OPIS SYMBOLU



Nie stosować silikonów zawierających kwas octowy!



WYMIARY (patrz strona 22)



ELEMENTY ZEWNĘTRZNE (patrz strona 20)



CZĘŚCI SERWISOWE (patrz strona 23)

WYPOSAŻENIE SPECJALNE (Nie jest częścią dostawy)

Uszczelka mocująca #96660000



ZNAK JAKOŚCI (patrz strona 22)

⚠ BEZPEČNOSTNÍ POKYNY

- ⚠ Pro zabránění řezným zraněním a pohmožděninám je nutné při montáži nosit rukavice.
- ⚠ Je nutné vyrovnat velké rozdíly tlaku mezi přípoji studené a teplé vody.

POKYNY K MONTÁŽI

- / Před montáží je třeba produkt zkontrolovat, zda nebyl při transportu poškozen. Po zabudování nebudou uznány žádné škody způsobené transportem nebo poškození povrchu.
- / Vedení a armatura musí být namontovány, propláchnuty a otestovány podle platných norem.
- / Je třeba dodržovat montážní pravidla platná v dané zemi.

PŘÍKLADY MONTÁŽE (viz strona 17)

Základní těleso může být namontováno v souladu s podmínkami na stavbě, příklady montáže viz strona 17.

Instalace na stěnu. (Obr. A)

Instalace před stěnu: montáž na nosný systém. (Obr. B)

Instalace přímo do stěny. (Obr. C)

Instalace před stěnu. Zde s variabilními rozpěrkami pomocí šroubů. (Obr. D)

POPIS SYMBOLŮ



Nepoužívat silikon s obsahem kyseliny octové!



ROZMĚRY (viz strona 22)



VRCHNÍ SADA (viz strona 20)



SERVISNÍ DÍLY (viz strona 23)

ZVLÁŠTNÍ PŘÍSLUŠENSTVÍ (není součástí dodávky)

těsnící manžeta #96660000



ZKUŠEBNÍ ZNAČKA (viz strona 22)

△ BEZPEČNOSTNÉ POKYNY

- △ Pri montáži musíte nosiť rukavice, aby ste predišli pomliaždeninám a rezným poraneniam.
- △ Veľké rozdiely v tlaku medzi prípojkami studenej a teplej vody musia byť vyrovnané.

POKYNY PRE MONTÁŽ

- / Pred montážou musíte produkt skontrolovať, či nebol počas transportu poškodený. Po zabudovaní nebudú uznané žiadne škody spôsobené transportom alebo poškodenia povrchu.
- / Ledningarna och blandaren måste monteras, spolansigenom och kontrolleras enligt de gällande normerna.
- / Je potrebné dodržiavať smernice o inštalácii, ktoré sú práve teraz platné v krajinách.

PRÍKLADY MONTÁŽE (viď strana 17)

Základné teleso je montované podľa podmienok na stavbe podľa príkladov inštalácie viď strana 17.

Inštalácia na stenu. (Obr. A)

Inštalácia pred stenou pomocou nosných systému. (Obr. B)

Inštalácia priamo do steny. (Obr. C)

Inštalácia pred stenu pomocou nastaviteľných skrutiek. (Obr. D)

POPIS SYMBOLOV

 Nepoužívať silikón s obsahom kyseliny octovej!

 ROZMERY (viď strana 22)

 VRCHNÁ SADA (viď strana 20)

 SERVISNÉ DIELY (viď strana 23)

ZVLÁŠTNE PRÍSLUŠENSTVO (nie je súčasťou dodávky)

tesniaca manžeta #96660000

 OSVEDČENIE O SKÚŠKE (viď strana 22)

△ 安全技巧

- △ 装配时为避免挤压和切割受伤，必须戴上手套。
- △ 冷热水管间过大的压力差必须予以平衡。

安装提示

- / 安装前必须检查产品是否受到运输损害。安装后将不认可运输损害或表面损伤。
- / 管道和阀门必须根据通用标准进行安装、冲洗和检查。
- / 请遵守当地国家现行的安装规定。

安装示意 (参见第 17 页)

根据构造的实际情况安装基体，安装范例参见第 17 页。

直接墙面安装。(第 A)

使用专用的支撑框架脱离墙壁安装(第 B)

砖墙安装(第 C)

直接墙面安装，可调节的固定柱头螺栓。(第 D)

符号说明

 请勿使用含有乙酸的硅胶！

 大小 (参见第 22 页)

 加工件 (参见第 20 页)

 备用零件 (参见第 23 页)

选装附件 (不在供货范围内)
密封箱 #96660000

 检验标记 (参见第 22 页)

MONTÁŽ (viď strana 18) 

安装 (参见第 18 页) 

△ УКАЗАНИЯ ПО ТЕХНИКЕ БЕЗОПАСНОСТИ

- △ Во время монтажа следует надеть перчатки во избежание прищемления и порезов.
- △ донного клапа. Перед установкой смесителя необходимо регулировочными кранами выровнять авление холодной и горячей воды при помощи вентмлей регулирующих подачу воды в квартиру.

УКАЗАНИЯ ПО МОНТАЖУ

- / Перед монтажом следует проверить изделие на предмет повреждений при перевозке. После монтажа претензии о возмещении ущерба за повреждения при перевозке или повреждения поверхностей не принимаются.
- / Трубы и арматура должны быть установлены, промыты и проверены в соответствии с действующими нормами.
- / Необходимо соблюдать требования по монтажу, действующие в соответствующих странах.

ВАРИАНТЫ УСТАНОВКИ (см. стр. 17)

Корпус может монтироваться, согласно условиям строительства, примеры монтажа см. на стр. 17.

варианты установки (рис. А)

Установка на стене: монтаж на системе кронштейнов. (рис. В)

монтаж в кирпичную стену (рис. С)

Установка на стене. Здесь с изменяемым распорным держателем, благодаря винтам. (рис. D)

ОПИСАНИЕ СИМВОЛОВ



Не применяйте силикон, содержащий уксусную кислоту.



РАЗМЕРЫ (см. стр. 22)



НАРУЖНАЯ ЧАСТЬ (см. стр. 20)



КОМПЛЕКТ (см. стр. 23)

СПЕЦИАЛЬНЫЕ ПРИНАДЛЕЖНОСТИ (не включено в объем поставки!)

Уплотнительная манжета #96660000



ЗНАК ТЕХНИЧЕСКОГО КОНТРОЛЯ (см. стр. 22)

△ BIZTONSÁGI UTASÍTÁSOK

- △ A szerelésnél a zúzódások és vágási sérülések elkerülése érdekében kesztyűt kell viselni.
- △ A hidegvíz- és a melegvíz-csatlakozások közötti nagy nyomáskülönbséget kell egyenlíteni!

SZERELÉSI UTASÍTÁSOK

- / A szerelés előtt ellenőrizni kell, hogy a terméknek nincs-e szállítási sérülése. Beépítés után a szállítási vagy felületi sérüléseket nem ismerik el.
- / A vezetékeket és a csaptelepét az érvényes szabványoknak megfelelően kell felszerelni, öblíteni és ellenőrizni
- / Az egyes országokban érvényes installációs irányelveket be kell tartani.

SZERELÉSI PÉLDÁK (lásd a oldalon 17)

Az alaptestet az építészeti adottságoknak megfelelően szereljük be. A szerelési példákat lásd a 17. oldalon.

Szerelés közvetlenül a falra. (ábra A)

Szerelés könnyűszerkezetű falrendszerre. (ábra B)

Szerelés falba süllyesztve. (ábra C)

Távítartó szerkezetre való szerelés. (ábra D)

SZIMBÓLUMOK LEÍRÁSA



Ne használjon ecetsavtartalmú szilikont!



MÉRETET (lásd a oldalon 22)



A KÉSZ SZERELVÉNY (lásd a oldalon 20)



TARTOZÉKOK (lásd a oldalon 23)

EGYÉB TARTOZÉK (a szállítási egység nem tartalmazza)

Tömítőkarima #96660000



VIZSGAJEL (lásd a oldalon 22)



△ TURVALLISUUSOHJEET

- △ Asennuksessa on käytettävä käsiineitä puristumien ja viiltojen aiheuttamien tapaturmien estämiseksi.
- △ Suuret paine-erot kylmä- ja kuumavesiliitäntöjen välillä on tasattava.

ASENNUSOHJEET

- / Ennen asennusta on tarkastettava tuotteen mahdolliset kuljetusvahingot. Asennuksen jälkeen kuljetus- ja pintavaurioita ei hyväksytä.
- / Putket ja hana on asennettava, huuhdeltava ja tarkastettava voimassa olevien standardien mukaisesti.
- / Jokaisessa maassa on noudatettava siellä päteviä asennusohjeita.

ASENNUSESIMERKKEJÄ (katso sivu 17)

Peruskappaleen voi asentaa rakennuksen asettamien reunaehtojen mukaisesti, katso asennusesimerkkejä sivuilla 17.

Asennus seinään (kuva A)

Pinta-asennus: asennus kannatinjärjestelmään. (kuva B)

Asennus suoraan seinään. (kuva C)

Asennus seinään. Tässä joustavaa etäisyydenpitintä käytetään kaksikierteisillä (puu/metalli) ruuveilla. (kuva D)

△ SÄKERHETSANVISNINGAR

- △ Handskar ska bäras under monteringsarbetet så att man kan undvika kläm- och skärskadorgen werden.
- △ Stora tryckskillnader mellan anslutningarna för varmt och kallt vatten måste utjämnas.

MONTERINGSANVISNINGAR

- / Det måste undersökas om produkten har transportskador innan den monteras. Efter monteringen accepteras inga transport- eller ytskiktskador.
- / Ledningarna och blandaren måste monteras, spolats igenom och kontrolleras enligt de gällande normerna.
- / De installationsriktlinjer som gäller i länderna ska följas.

MONTERINGSEXEMPEL (se sidan 17)

Grundkonstruktionen monteras enligt de förutsättningar som gäller på platsen, se monterings exempel på sidor 17. Vägginstallation. (Bild A)

Framför vägg-installation: Montering på stödsystem. (Bild B)

Installation direkt i väggen. (Bild C)

Vägginstallation. Här med variabla avståndshållare med skruvstift. (Bild D)

MERKIN KUVAUS

 Älä käytä etikahappopitoista silikonia!

 MITAT (katso sivu 22)

 VALMISSARJA (katso sivu 20)

 VARAOSAT (katso sivu 23)

ERITYISVARUSTE (ei kuulu toimitukseen)
Tiivisterengas #96660000

 KOESTUSMERKKI (katso sivu 22)

SYMBOLFÖRKLARING

 Använd inte silikon som innehåller ättiksyra!

 MÅTTEN (se sidan 22)

 FÄRDIGSET (se sidan 20)

 RESERVDELAR (se sidan 23)

SPECIALTILLBEHÖR (medföljer ej leveransen)
Tätningmanschett #96660000

 TESTSIGILL (se sidan 22)

△ SAUGUMO TECHNIKOS NURODYMAI

- △ Apsaugai nuo užspaudimo ir įsijovimo montavimo metu mūvėkite pirštines.
- △ Turi būti išlyginti šalto ir karšto slėgio nelygumai.

MONTAVIMO INSTRUKCIJA

- / Prieš montuojant būtina patikrinti, ar gaminy nebuvu pažeistas transportavimo metu. Sumontavus pretenzijos dėl transportavimo ir paviršiaus pažeidimų nepriimamos.
- / Vamzdžiai ir sujungimai turi būti montuojami, plaunami ir tikrinami pagal galiojančias normas.
- / Laikykitės atitinkamoje šalyje galiojančių direktyvų dėl įrengimo.

MONTAVIMO PAVYZDŽIAI (žr. psl. 17)

Pagrindą galite sumontuoti pagal vietos sąlygas, montavimo pavyzdžiai pateikti 17 psl.

Montavimas į sieną. (Pav. A)

Montavimas ant sienos, naudojant specialų rėmą. (Pav. B)

Montavimas į sieną. (Pav. C)

Montavimas į sieną su specialiais reguliuojamais varžtais. (Pav. D)

SIMBOLIO APRAŠYMAS



Nenaudokite silikono, kurio sudėtyje yra acto rūgšties!



IŠMATAVIMAI (žr. psl. 22)



VIRŠTINKINĖ (žr. psl. 20)



ATSARGINĖS DALYS (žr. psl. 23)

SPECIALŪS PRIEDAI (nėra pridedama)
Sandarikliai #96660000



BANDYMO PAŽYMA (žr. psl. 22)

MONTAVIMAS (žr. psl. 18) 

△ SIGURNOSNE UPUTE

- △ Prilikom montaže se radi sprječavanja prignječenja i posjekotina moraju nositi rukavice.
- △ Velika razlika u pritisku između vruće i hladne vode mora biti izbalansirana.

UPUTE ZA MONTAŽU

- / Prije montaže mora se provjeriti je li proizvod oštećen prilikom transporta. Nakon ugradnje se ne priznaju nikakve reklamacije koje se odnose na površinska i transportna oštećenja.
- / Cijevi i armatura moraju biti postavljeni, isprani i testirani prema važećim normama.
- / Obvezno se moraju uvažiti propisi o instalacijama koji vrijede u dotičnoj zemlji.

PRIMJERI INSTALACIJA (pogledaj stranicu 17)

Tijelo se može montirati u skladu s uvjetima koji vladaju na mjestu postavljanja, primjeri montaže mogu se naći na stranicama 17.

Direktna instalacija u zid. (Sl. A)

Predzidna instalacija: Montaža na sustav nosača (Sl. B)

Instalacija u zid od cigle. (Sl. C)

Direktna instalacija u zid sa podesivim vijcima (Sl. D)

OPIS SIMBOLA



Nemojte koristiti silikon koji sadrži octenu kiselinu!



MJERE (pogledaj stranicu 22)



ZAVRŠNI SET (pogledaj stranicu 20)



REZERVNI DJELOVI (pogledaj stranicu 23)

POSEBNI PRIBOR (Nije sadržano u isporuci!)

Manžeta za brtvljenje #96660000



OZNAKA TESTIRANJA (pogledaj stranicu 22)

SASTAVLJANJE (pogledaj stranicu 18) 

⚠ GÜVENLİK UYARILARI

- ⚠ Montaj esnasında ezilme ve kesilme gibi yaralanmaları önlemek için eldiven kullanılmalıdır.
- ⚠ Sıcak ve soğuk su bağlantıları arasında büyük basınç farklılıkları varsa, bu basınç farklılıklarının dengelenmesi gerekir.

MONTAJ AÇIKLAMALARI

- / Montaj işleminden önce ürün nakliye hasarları yönünden kontrol edilmelidir. Montaj işleminden sonra nakliye veya yüzey hasarları için sorumluluk üstlenilmemektedir.
- / Boruların ve armatürün montajı, yıkanması ve kontrolü geçerli normlara göre yapılmalıdır.
- / Ülkelerde geçerli kurulum yönetmeliklerine riayet edilmelidir.

MONTAJ ÖRNEĞİ (bakınız sayfa 17)

Ana gövde yapısal koşullara uygun şekilde takılabilir, Montaj örneği Bkz. Sayfa 17.

Duvara direkt montaj (Şekil A)

Ön duvar montajı: Taşıyıcı sisteme montaj. (Şekil B)

Tuğla duvar Montajı (Şekil C)

Duvara direkt montaj. Burada, değişken mesafe tutucuları ile sıkma vidaları kullanılarak. (Şekil D)

SİMGE AÇIKLAMASI

 Asetik asit içeren silikon kullanmayın!

 ÖLÇÜLERİ (bakınız sayfa 22)

 DIŞI SET (bakınız sayfa 20)

 YEDEK PARÇALAR (bakınız sayfa 23)

ÖZEL AKSESUARLAR (Teslimat kapsamında dahil değildir)

Sızdırmazlık manşeti #96660000

 KONTROL İŞARETİ (bakınız sayfa 22)

⚠ INSTRUCȚIUNI DE SIGURANȚĂ

- ⚠ La montare utilizați mănuși pentru evitarea contuziunilor și tăierii mâinilor.
- ⚠ Diferențele de presiune mari între alimentarea cu apă rece și apă caldă trebuie echilibrate.

INSTRUCȚIUNI DE MONTARE

- / Înainte de instalare verificați, dacă produsul prezintă deteriorări de transport. După instalare garanția nu acoperă deteriorările de transport și cele de suprafață.
- / Conductele și bateriile trebuie montate, spălate și verificate conform normelor în vigoare.
- / Respectați reglementările referitoare la instalare valabile în țara respectivă.

EXEMPLE DE MONTARE (vezi pag. 17)

Corpul de bază se poate monta în funcție de condițiile existente, ca exemplu de montare, vedeți pagina 17.

Montare pe perete. (Fig. A)

Instalare pe perete: montare pe cadru suport. (Fig. B)

Montare direct pe perete. (Fig. C)

Montare pe perete. Cu distanțieri variabili și tije filetate cu diblu. (Fig. D)

DESCRIEREA SIMBOLURILOR

 Nu utilizați silicon cu conținut de acid acetic!

 DIMENSIUNI (vezi pag. 22)

 SET COMPLET (vezi pag. 20)

 PIESE DE SCHIMB (vezi pag. 23)

ACCESORII OPȚIONALE (nu este inclus în setul livrat)

Manșetă de etanșare #96660000

 CERTIFICAT DE TESTARE (vezi pag. 22)

MONTAJI (bakınız sayfa 18) 

MONTARE (vezi pag. 18) 

⚠ ΥΠΟΔΕΙΞΕΙΣ ΑΣΦΑΛΕΙΑΣ

- ⚠ Για να αποφύγετε τραυματισμούς κατά τη συναρμολόγηση πρέπει να φοράτε γάντια.
- ⚠ Οι διαφορές της πίεσης μεταξύ της σύνδεσης κρύου και ζεστού νερού θα πρέπει να αντισταθμίζονται.

ΟΔΗΓΙΕΣ ΣΥΝΑΡΜΟΛΟΓΗΣΗΣ

- / Πριν τη συναρμολόγηση πρέπει να εξεταστεί το προϊόν για ζημιές μεταφοράς. Μετά την εγκατάσταση δεν αναγνωρίζονται ζημιές από τη μεταφορά ή επιφανειακές ζημιές.
- / Οι σωλήνες και η μπαταρία πρέπει να τοποθετηθούν σύμφωνα με τα ισχύοντα πρότυπα, να τεθούν υπό πίεση και να δοκιμαστούν.
- / Θα πρέπει να τηρούνται οι οδηγίες εγκατάστασης που ισχύουν σε κάθε κράτος.

ΠΑΡΑΔΕΙΓΜΑΤΑ ΣΥΝΑΡΜΟΛΟΓΗΣΗΣ
(βλ. Σελίδα 17)

Η βασική εγκατάσταση μπορεί να τοποθετηθεί σύμφωνα με τα δεδομένα του χώρου, παραδείγματα εγκατάστασης βλέπε σελίδα 17.

Επίτοιχη τοποθέτηση (εικ. Α)

Εγκατάσταση "προ του τοίχου": συναρμολόγηση επάνω σε σύστημα φορέων. (εικ. Β)

Εγκατάσταση απευθείας στον τοίχο (εικ. C)

Επίτοιχη εγκατάσταση. Χρησιμοποιήστε βίδες -καρφιά με μεταβλητά στηρίγματα. (εικ. D)

ΠΕΡΙΓΡΑΦΗ ΣΥΜΒΟΛΩΝ

Μην χρησιμοποιείτε σιλικόνη που περιέχει οξικό οξύ!



ΔΙΑΣΤΑΣΕΙΣ (βλ. Σελίδα 22)



ΣΕΤ ΜΗΧΑΝΙΣΜΟΥ (βλ. Σελίδα 20)



ΑΝΤΑΛΛΑΚΤΙΚΑ (βλ. Σελίδα 23)

ΕΙΔΙΚΑ ΑΞΕΣΟΥΑΡ (δεν περιλαμβάνεται στον παραδοτέο εξοπλισμό)

Στεγανοποιητικό παρέμβυσμα #96660000



ΣΗΜΑ ΕΛΕΓΧΟΥ (βλ. Σελίδα 22)

⚠ VARNOSTNA OPOZORILA

- ⚠ Pri montaži je treba nositi rokavice, da se preprečijo poškodbe zaradi zmečkanja ali urezov.
- ⚠ Velike razlike v tlaku med priključkom za mrzlo in priključkom za toplo vodo je potrebno izravnati.

NAVODILA ZA MONTAŽO

- / Pred montažo je treba izdelek preveriti glede morebitnih transportnih poškodb. Po vgradnji transportne ali površinske poškodbe ne bodo več priznane.
- / Cevi in armaturo je treba montirati, izprati in preveriti po veljavnih standardih.
- / Upoštevati je treba pravilnike o inštalacijah, ki veljajo v posamezni državi.

PRIMERI MONTAŽE (glejte stran 17)

Osnovno telo se lahko montira ustrezno gradbenim pogojem, montažne primere glejte na strani 17.

Montaža na steno (Sl. A)

Montaža pred steno: montaža na sistem nosilcev (Sl. B)

Montaža direktno v steno (Sl. C)

Montaža na steno. Tukaj s prilagodljivim distančnikom in vijaki. (Sl. D)

OPIS SIMBOLA

Ne smete uporabiti silikona, ki vsebuje očetno kislino!



MERE (glejte stran 22)



ZAKLJUČNA GARNITURA (glejte stran 20)



REZERVNI DELI (glejte stran 23)

POSEBEN PRIBOR (Ni vključeno)

Tesnilna manšeta #96660000



PRESKUSNI ZNAK (glejte stran 22)

△ OHUTUSJUHISED

- △ Kandke paigaldamisel muljumis- ja löikevigastuste vältimiseks kindaid.
- △ Kui külma ja kuuma vee ühenduste surve on väga erinev, tuleb need tasakaalustada.

PAIGALDAMISJUHISED

- / Enne paigaldamist tuleb toodet kontrollida transpordikahjustuste osas. Pärast paigaldamist ei tunnustata enam transpordi- või pinnakahjustuste kaebuseid.
- / Voolukute ja segisti paigaldamisel, loputamisel ja kontrollimisel tuleb lähtuda kehtivatest normatiividest
- / Vastavas riigis kehtivaid paigalduseeskirju tuleb järgida.

PAIGALDUSE NÄITED (vt lk 17)

Põhikorpust on võimalik paigaldada vastavalt ehituslikele asjaoludele, näiteid paigaldamise kohta vt lk 17.

Seinale paigaldamine. (Joonis A)

Paigaldamine seinast eemale spetsiaalse tugiraamiga. (Joonis B)

Paigaldamine otse seinale. (Joonis C)

Seinale paigaldamine. Siin muudetava vahehooldikuga, kasutades 10 mm tikkpoltte. (Joonis D)

△ DROŠĪBAS NORĀDES

- △ Montāžas laikā, lai izvairītos no saspiedumiem un iegriezumiem, nepieciešams nēsāt cimdus.
- △ Jāizlīdzina spiediena atšķirības starp aukstā un karstā ūdens pievadiem.

NORĀDĪJUMI MONTĀŽAI

- / Pirms montāžas nepieciešams pārbaudīt, vai produktam transportēšanas laikā nav radušies bojājumi. Pēc iebūvēšanas bojājumi, kas radušies transportēšanas laikā, vai virsmas bojājumi netiek atzīti.
- / Caurulvadi ar armatūra ir jāuzstāda, jāizskalo un jāpārbauda saskaņā ar spēkā esošajiem standartiem.
- / Jāievēro attiecīgās valsts spēkā esošās montāžas prasības.

MONTĀŽAS PIEMĒRI (skat. lpp. 17)

Korpusu iespējams iebūvēt atbilstoši konstrukcijas īpašībām, montāžas piemērus skat. 17. lpp.

Instalācija pie sienas. (Att. A)

Ārpussienas instalācija: montāža uz rāmja sistēmas. (Att. B)

Instalācija tieši sienā. (Att. C)

Instalācija pie sienas. Šeit ar variējamu starpliku un montāžas skrūvēm. (Att. D)

SŪMBOLITE KIRJELDUS

 Ārge kasutage ādikhapet sisaldavat silikooni!

 MŪŅOTUDE (vt lk 22)

 VALMISKOMPLEKT (vt lk 20)

 VARUOSAD (vt lk 23)

SPETSIAALNE LISAVARUSTUS (ei sisaldu komplektis)
tīhendi #96660000

 KONTROLLSERTIFIKAAT (vt lk 22)

SIMBOLU NOZĪME

 Neizmantoj silikonu, kas satur etiķskābi!

 IZMĒRUS (skat. lpp. 22)

 KOMPLEKTS (skat. lpp. 20)

 REZERVES DAĻAS (skat. lpp. 23)

SPECIĀLI AKSESUĀRI (komplektā netiek piegādāts)
Blīvējuma uzmava #96660000

 PĀRBAUDES ZĪME (skat. lpp. 22)

PAIGALDAMINE (vt lk 18) 

MONTĀŽA (skat. lpp. 18) 

⚠ SIGURNOSNE NAPOMENE

- ⚠ Prilikom montaže se radi sprečavanja prignječenja i posekotina moraju nositi rukavice.
- ⚠ Velika razlika u pritisku između vruće i hladne vode mora biti izbalansirana.

INSTRUKCIJE ZA MONTAŽU

- / Pre montaže se mora proveriti da li je proizvod oštećen pri transportu. Nakon ugradnje se ne priznaju nikakve reklamacije koje se odnose na površinska i transportna oštećenja.
- / Vodovi i armatura moraju biti postavljeni, isprani i testirani prema važećim normama.
- / Treba se pridržavati propisa koji u određenim zemljama važe za instalacije.

PRIMERI MONTAŽE (vidi stranu 17)

Telo može da se montira u skladu sa uslovima na mestu ugradnje, za primere montaže vidi strane 17.

Direktna instalacija na zid. (Sl. A)

Predzidna instalacija: Montaža na sistem nosača. (Sl. B)

Instalacija direktno u zid. (Sl. C)

Direktna instalacija na zid s varijabilnim držačem odstojanja pomoću 10 mm zavrtanja. (Sl. D)

OPIS SIMBOLA



Nemojte koristiti silikon koji sadrži sircetnu kiselinu!



MERE (vidi stranu 22)



ZAVRŠNI SET (vidi stranu 20)



REZERVNI DELOVI (vidi stranu 23)

POSEBAN PRIBOR (Nije sadržano u isporuci)

Zaptivna manžeta #96660000



ISPITNI ZNAK (vidi stranu 22)

⚠ SIKKERHETSHENVISNINGER

- ⚠ Bruk hansker under montasjonen for å unngå klem- og kuttskader.
- ⚠ Store trykkdifferanser mellom kaldt- og varmtvannstilkoblinger skal utlignes.

MONTAGEHENVISNINGER

- / Før montasjonen skal produktet sjekkes for transportskader. Etter monteringen aksepteres ikke noen transport- eller overflateskader.
- / Ledningene og armaturen skal monteres, spyles og sjekkes iht. de gyldige normer.
- / Gjeldende retningslinjer for rørleggerarbeid i de enkelte land skal følges.

MONTASJE-EKSEMPEL (se side 17)

Basiselementet kan monteres iht. byggmessige forhold, se montasje-eksempel på side 17.

Installasjon på vegg (Bilde A)

Montasje foran vegg: montasje på dragersystem. (Bilde B)

Installasjon rett på vegg. (Bilde C)

Installasjon på vegg. Her med variable avstandsholdere via spesialsruer. (Bilde D)

SYMBOLBESKRIVELSE



Ikke bruk silikon som inneholder eddiksyre!



MÅL (se side 22)



FERDIGSETT (se side 20)



SERVICEDELER (se side 23)

EKSTRATILBEHØR (ikke med i leveransen)

Tetningsmansjett #96660000



PRØVEMERKE (se side 22)

⚠ УКАЗАНИЯ ЗА БЕЗОПАСНОСТ

- ⚠ При монтажа трябва да се носят ръкавици, за да се избегнат наранявания поради притискане или порязване.
- ⚠ Големите разлики в налягането между изводите за студената и топлата вода трябва да се изравняват.

УКАЗАНИЯ ЗА МОНТАЖ

- / Преди монтажа продуктът трябва да се провери за транспортни щети. След монтажа не се признават транспортни или повърхностни щети.
- / Тръбопроводите и арматурата трябва да се монтират, промият и проверят в съответствие с валидните норми.
- / Трябва да бъдат спазвани валидните в съответните страни предписания за инсталиране.

ПРИМЕРИ ЗА МОНТАЖ (вижте стр. 17)

Основното тяло може да се закрепи на стената в съответствие с конструктивните дадености, примери за монтаж на стр. 17.

Инсталация на стената. (фиг. A)

Монтаж пред стената: Монтаж на трегерната система. (фиг. B)

Инсталация директно в стената. (фиг. C)

Инсталация на стената. Тук с регулираща се разпънка с помощта на комбинирани болтове. (фиг. D)

ОПИСАНИЕ НА СИМВОЛИТЕ



Не използвайте силикон, съдържащ оцетна киселина!



РАЗМЕРИ (вижте стр. 22)



ГОТОВ НАБОР (вижте стр. 20)



СЕРВИЗНИ ЧАСТИ (вижте стр. 23)

СПЕЦИАЛНИ ПРИНАДЛЕЖНОСТИ (не се съдържа в обема на доставка)

Уплътнителен маншет #96660000



КОНТРОЛЕН ЗНАК (вижте стр. 22)

⚠ UDHËZIME SIGURIE

- ⚠ Për të evituar lëndimet e pickimeve ose të prerjeve gjatë procesit të montimit duhet që të vishni doreza.
- ⚠ Ndryshimet e mëdha të presionit mes lidhjeve të ujit të ftohtë dhe atij të ngrohtë duhen ekuilibruar.

UDHËZIME PËR MONTIMIN

- / Përpara montimit duhet që produkti të kontrollohet për dëmtime nga transporti. Pas instalimit nuk do të njihet asnjë dëmtim nga transporti ose dëmtim i sipërfaqes.
- / Tubacionet dhe rubinetet duhet që të montohen, të shpëlahen dhe të kontrollohen sipas standardeve në fuqi
- / Duhet të respektohen linjat udhëzuese të instalimit, të vlefshme për vendet respektive.

SHEMBUJ TË MONTIMIT (shih faqen 17)

Trupi bazë mund të montohet duke iu përshtatur kushteve ndërtimore. Shembuj të montimit gjinden në faqet 17.

Instalimi në mur. (Fig. A)

Instalimi para murit: Montimi në sistemin e mbajtësve. (Fig. B)

Instalimi direkt në mur. (Fig. C)

Instalimi në mur. Këtu me distancues të paqëndrueshëm përmes vidhave lidhëse. (Fig. D)

PËRSHKRIMI I SIMBOLIT



Mos përdorni silikon që në përbërje ka acid acetik.



PËRMASAT (shih faqen 22)



KOMPLET I GATSHËM (shih faqen 20)



PJESËT E SERVISIT (shih faqen 23)

PAJISJE TË POSAÇME (nuk përfshihet në vëllimin e furnizimit)

Mansheta izoluese #96660000



SHENJA E KONTROLLIT (shih faqen 22)

МОНТАЖ (вижте стр. 18) 

МОНТИМИ (shih faqen 18) 

⚠ تنبيهات الأمان

⚠ يجب إرتداء قفازات لليد أثناء التركيب لتجنب حدوث أخطار الإنحشار أو الجروح.

⚠ يجب أن يكون تيار الماء الساخن والماء البارد متعادلين في الضغط.

تعليمات التركيب

/ قبل القيام بعملية التركيب، يجب فحص المنتج للتأكد من خلوه من أية تلفيات ناتجة عن النقل. بعد القيام بعملية التركيب، لن يتم الاعتراف بوجود أية تلفيات سطحية أو تلفيات ناتجة عن عملية النقل.

/ يجب تركيب وغسيل واختبار التوصيلات وخلطات المياه طبقاً للمعايير السارية.

/ يجب مراعاة القواعد الخاصة بالتركيب وأعمال السباكة وفقاً للوائح الخاصة بكل بلد.

مثال على التركيب (راجع صفحة 17)

يمكن تركيب الجسم الرئيسي للوحدة وفقاً لظروف البناء، انظر أمثلة التركيب صفحتي 17.

التركيب على حائط مباشر (انظر الصورة رقم A)
التركيب دون التثبيت بالحائط: مع حامل خاص.

(انظر الصورة رقم B)

التركيب على حائط من الطوب (انظر الصورة رقم C)

التركيب على الحائط المباشر بجوابط تركيب قابلة للضبط.
(انظر الصورة رقم D)

وصف الرمز

هام! لا تستخدم السليكون الذي يحتوي على أحماض! 

أبعاد (راجع صفحة 22) 

مجموعة كاملة. (راجع صفحة 20) 

قطع الغيار (راجع صفحة 23) 

ملحقات خاصة (غير مدرج مع المحتويات المسلمة)

رقاقة إغلاق #96660000

شهادة اختبار (راجع صفحة 22) 

التركيب (راجع صفحة 18) 

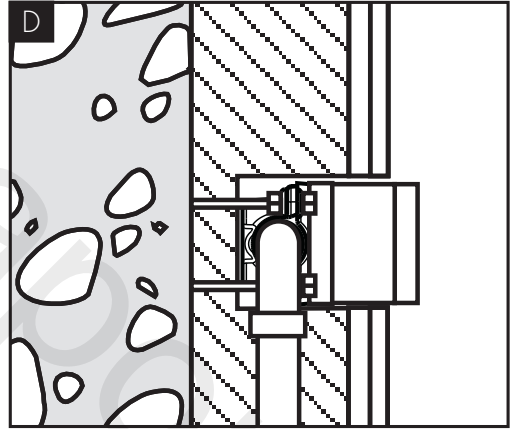
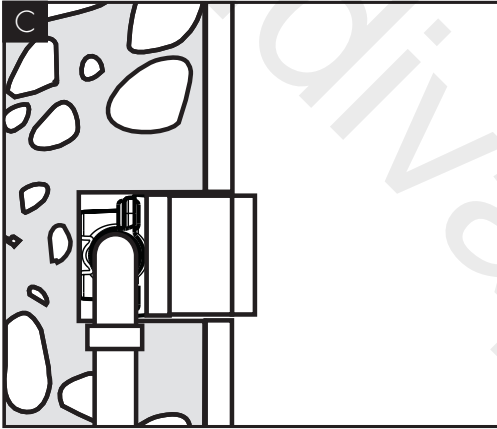
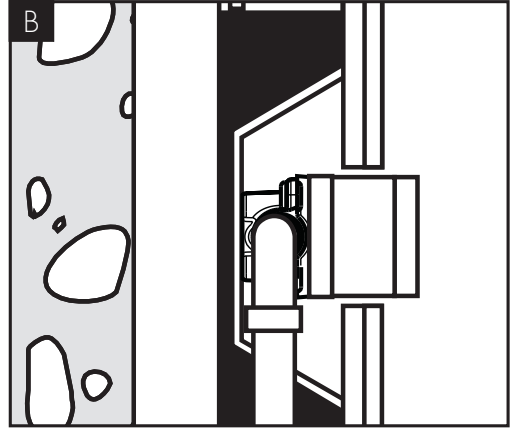
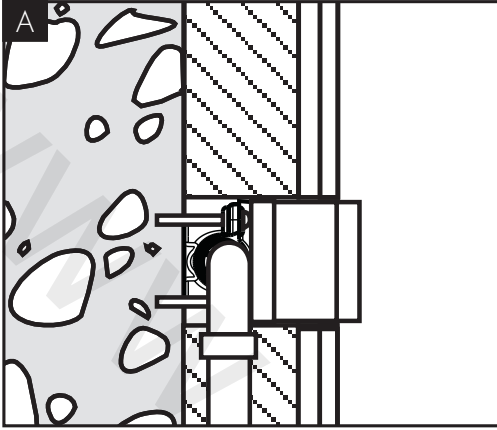

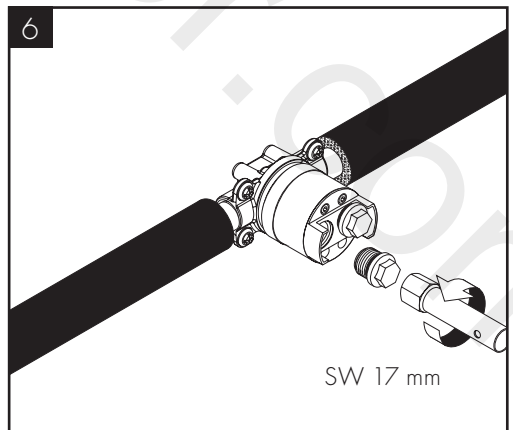
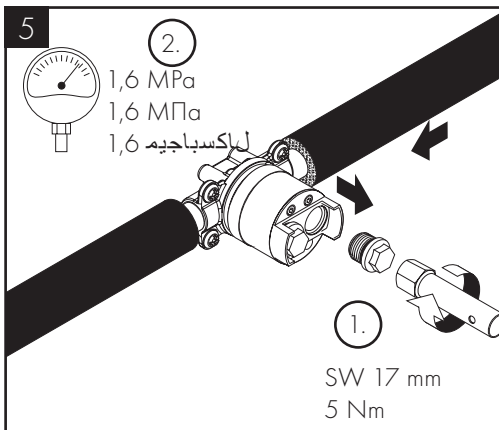
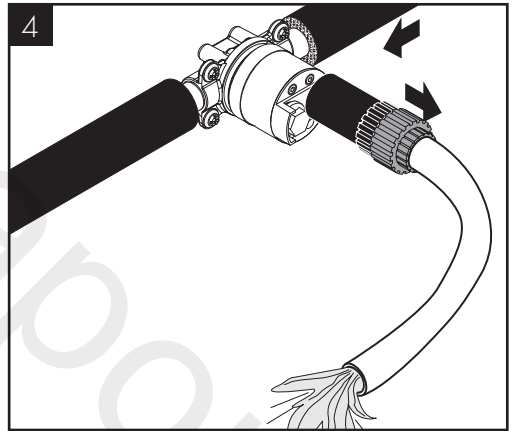
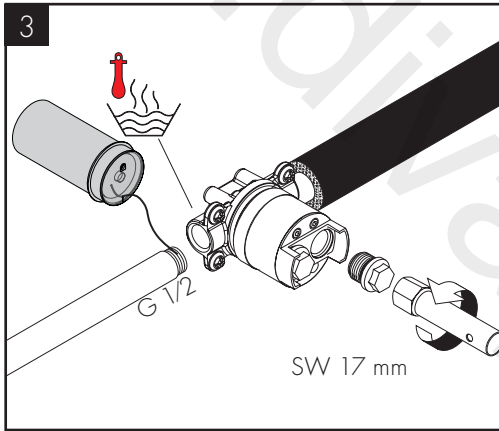
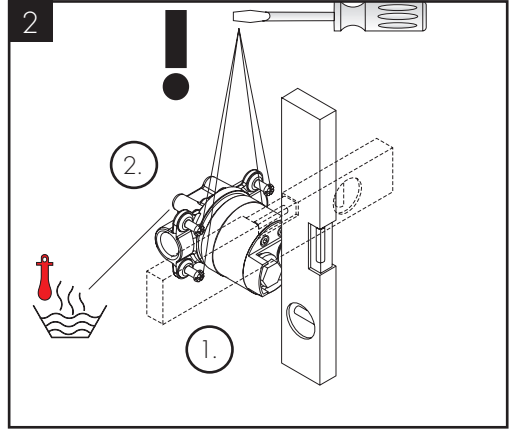
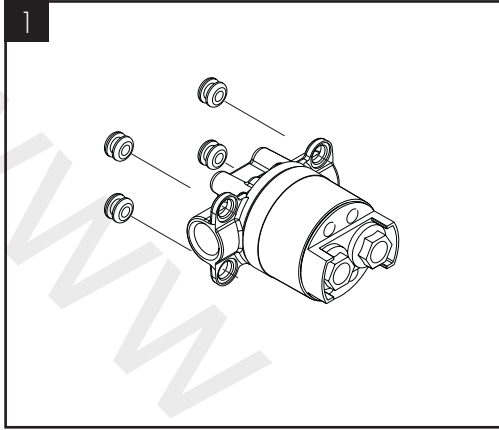

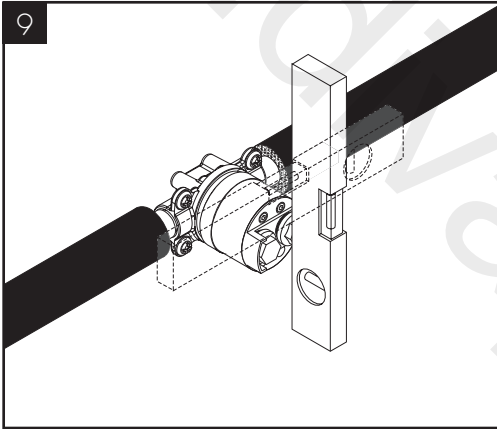
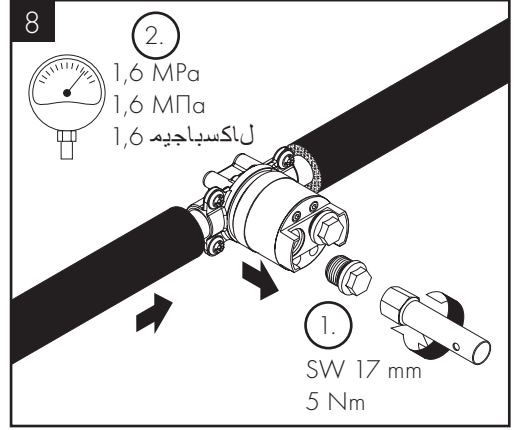
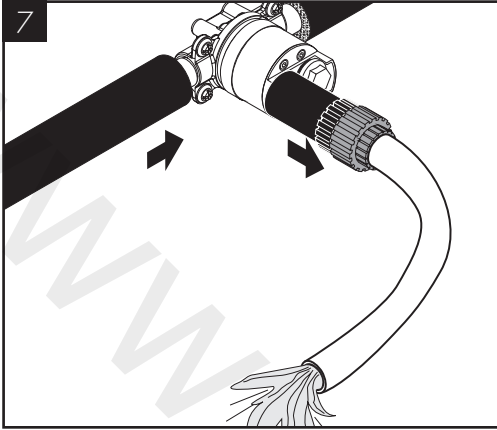



AXOR Starck
10910000
AXOR Starck
10912000

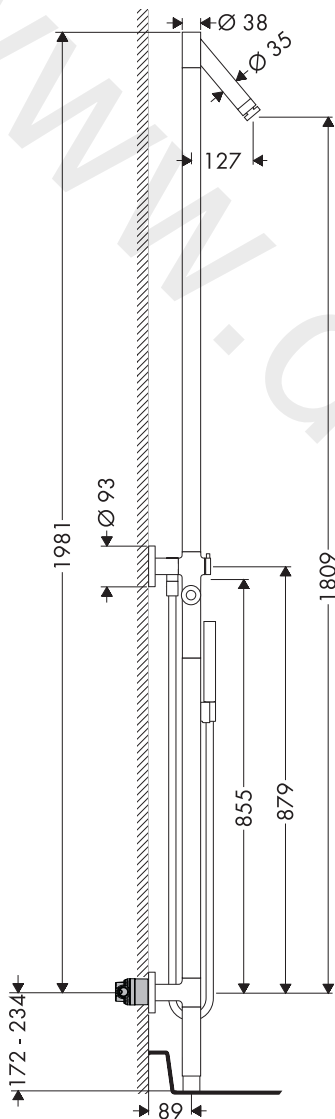

AXOR Urquiola
11901000

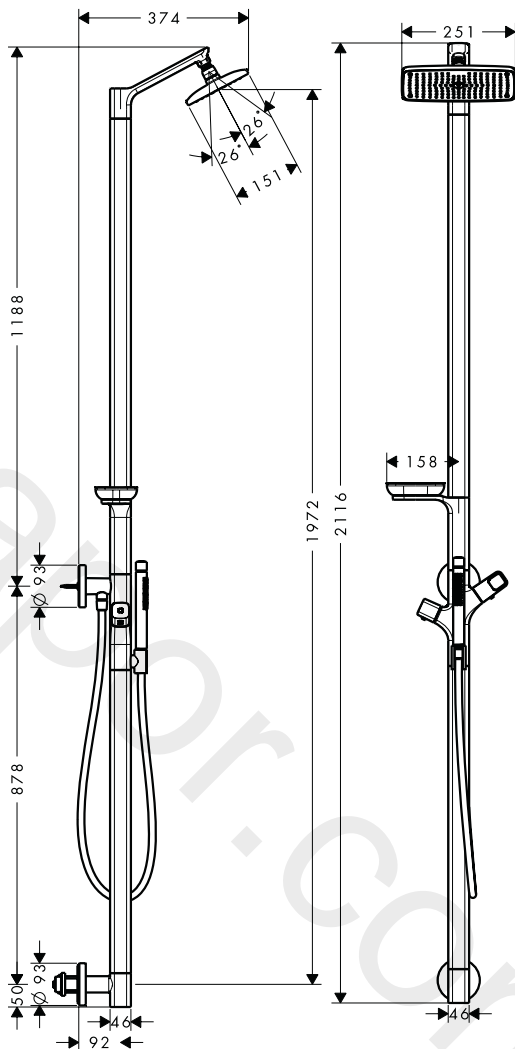



AXOR Urquiola
11026000

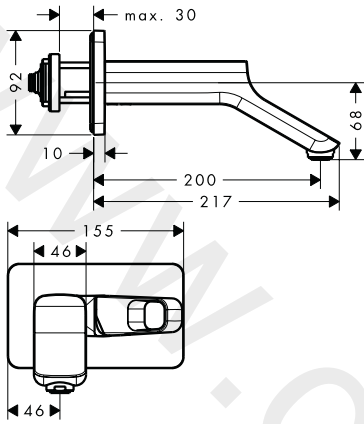

AXOR Starck Organic
12015000

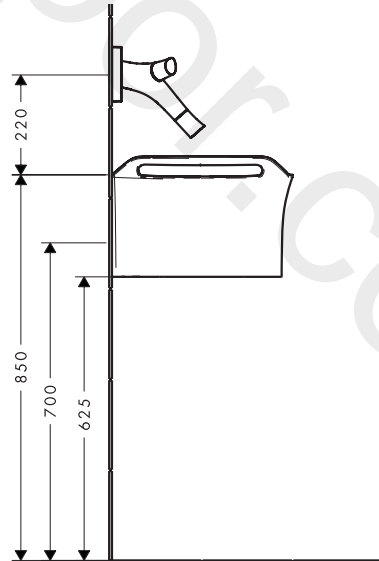
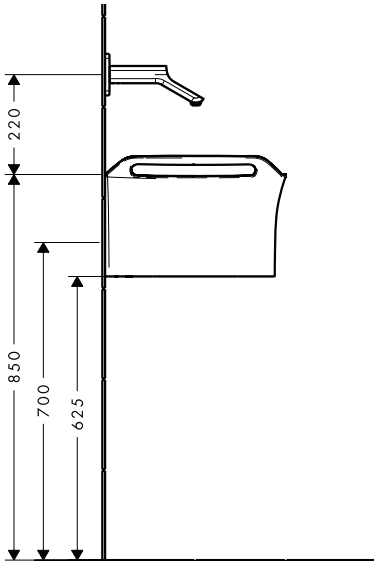
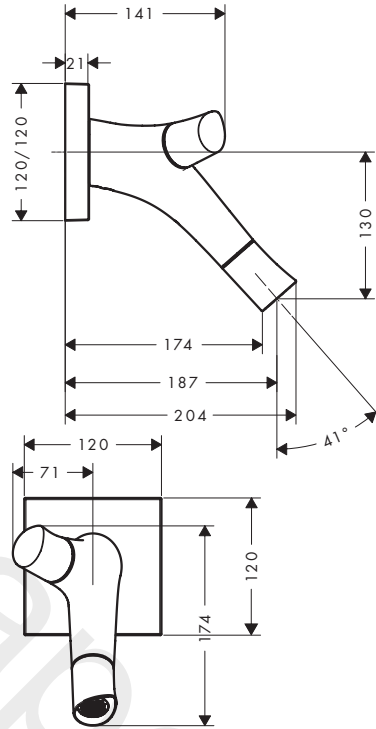

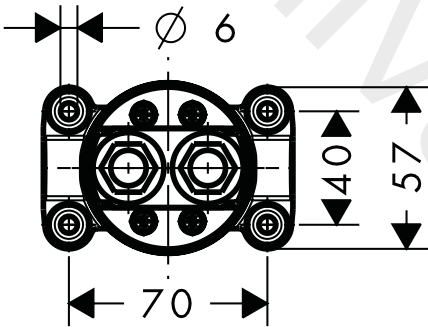
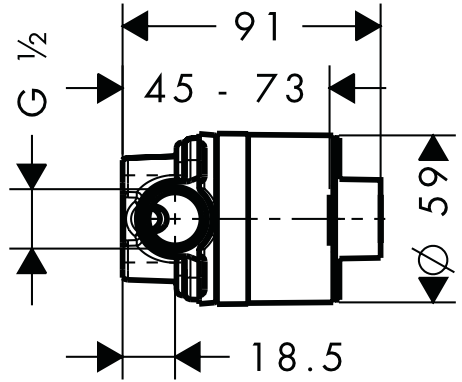
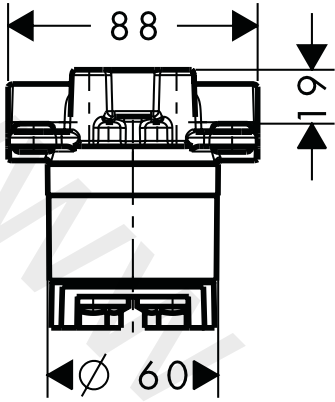

P-IX

DVGW

SVGW

WRAS

KIWA

ACS

ETA



GODKENDT
TIL DRILKEVAND

10902180

CO0504

X

X

X

X

 1.42/19731

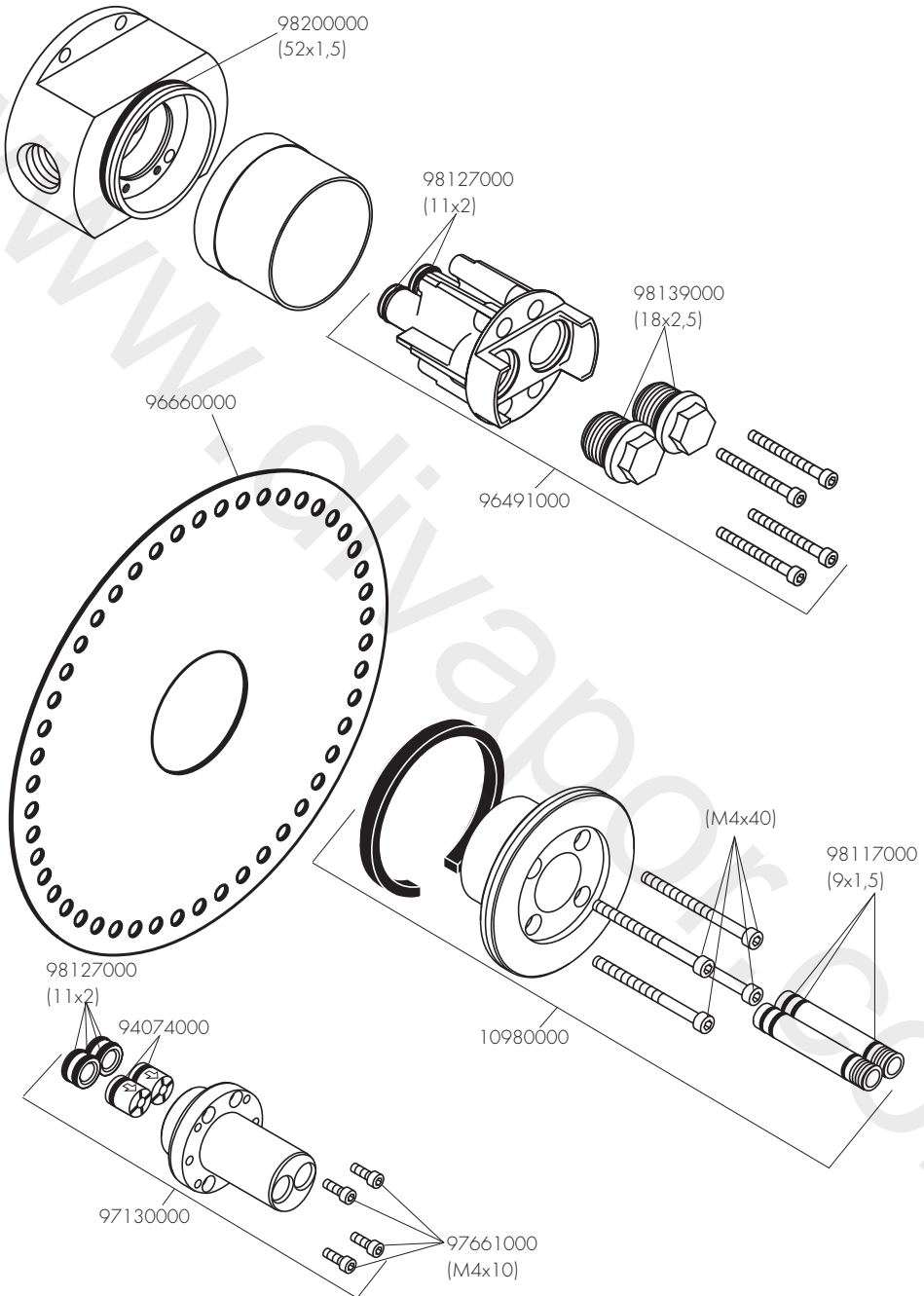

AXOR

www.divapor.com

AXOR / Hansgrohe SE
Austraße 5-9
77761 Schiltach
Deutschland

info@axor-design.com
axor-design.com

07/2017
9.08819.06