

Montageanleitung

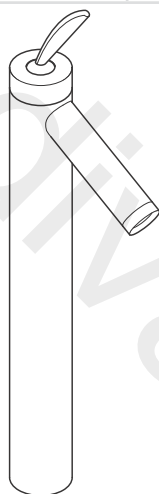

Starck
10020XXX
10023000
10028XXX

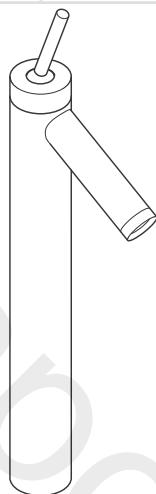

Starck Puro
10022XXX
10029XXX

Starck
10020XXX

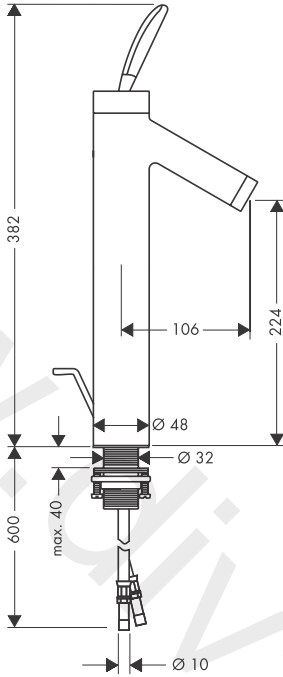

Starck
10023000

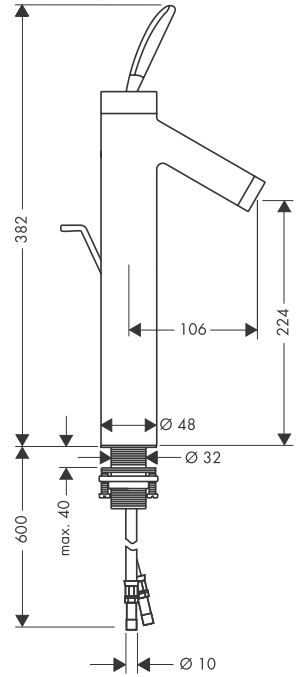

Starck
10028XXX

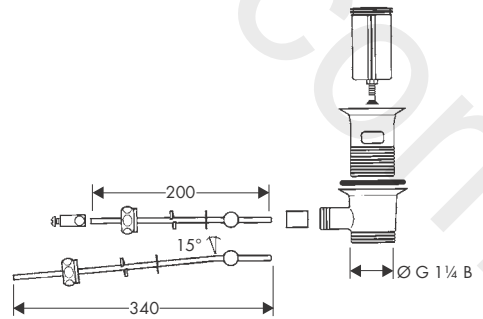
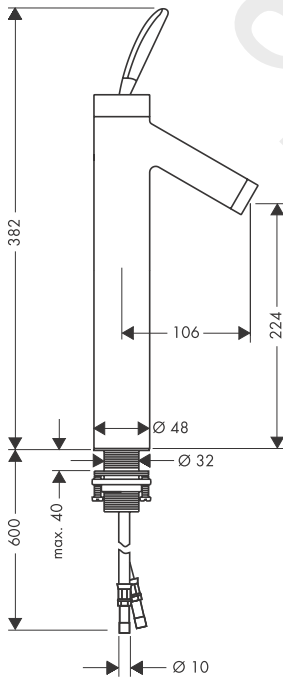

Starck Puro
10022XXX

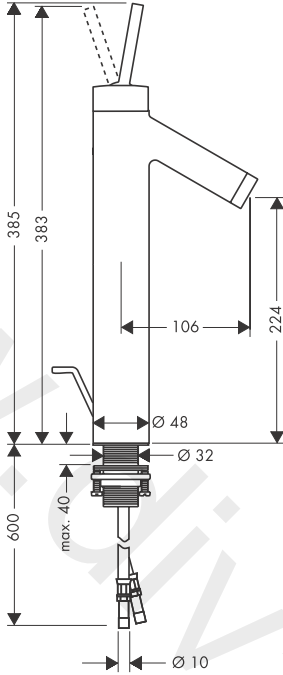

Starck Puro
10029XXX

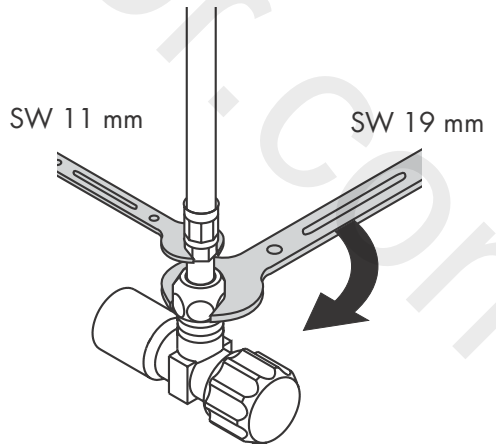
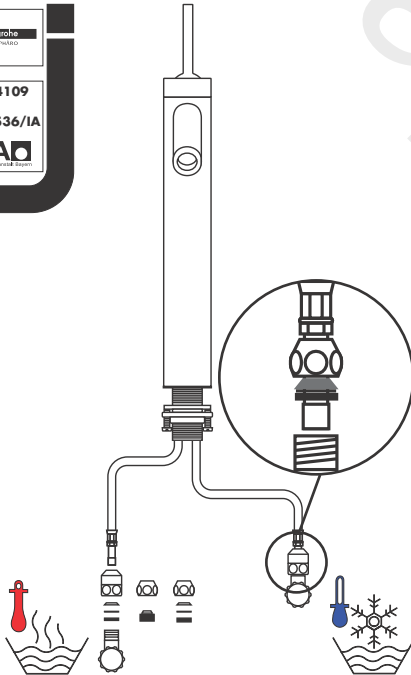
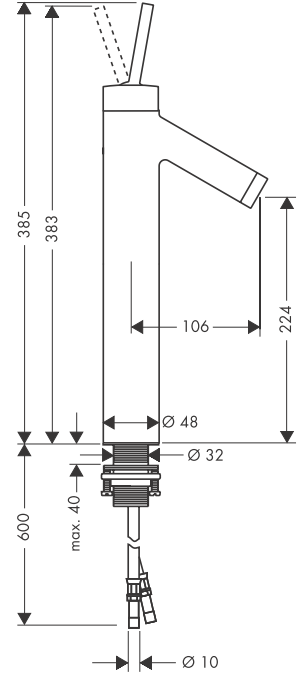

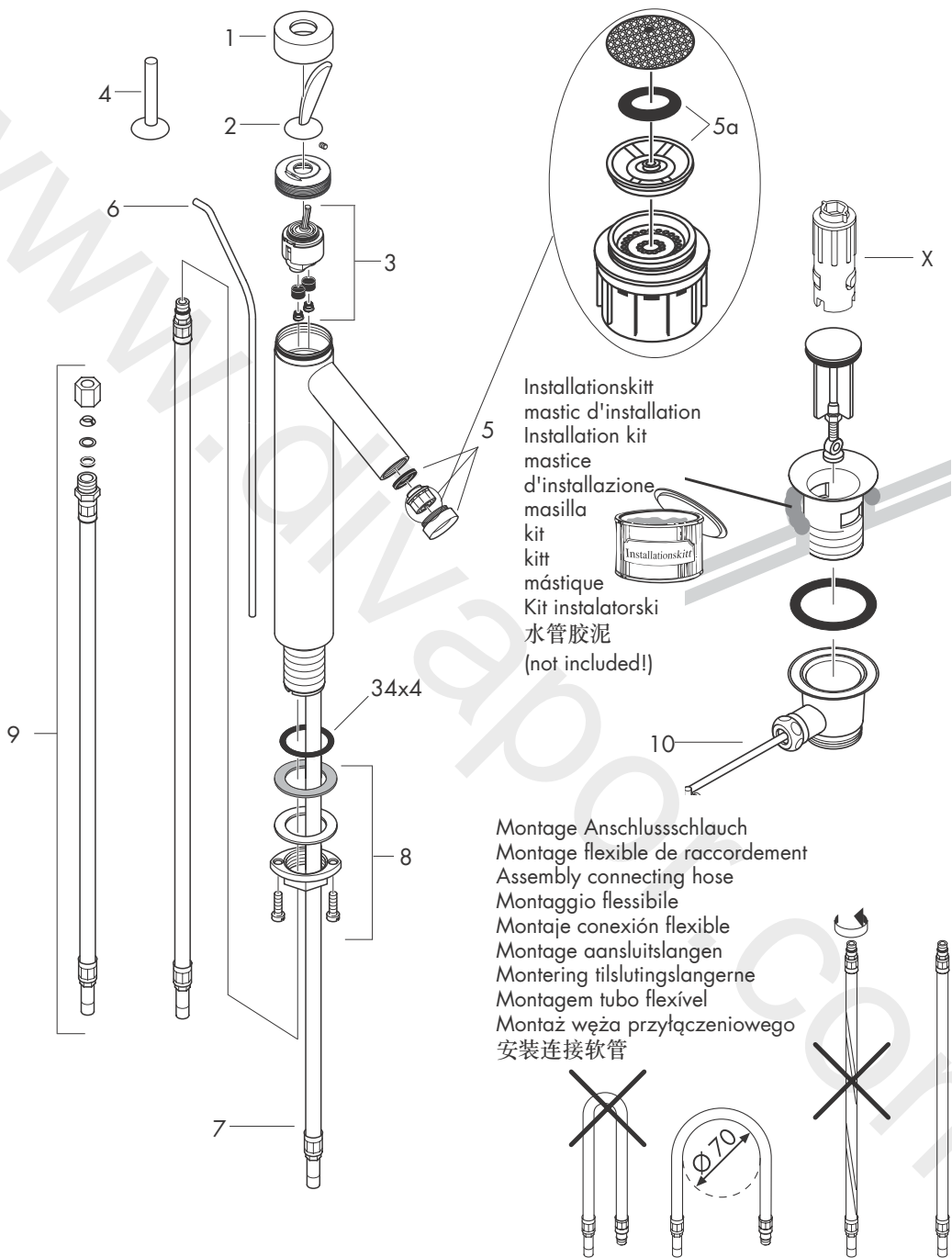

Installationskit
 mastic d'installation
 Installation kit
 mastice d'installazione
 masilla
 kit
 kitt
 mástique
 Kit instalatorski
 水管胶泥
 (not included!)

Montage Anschlusschlauch
 Montage flexible de raccordement
 Assembly connecting hose
 Montaggio flessibile
 Montaje conexión flexible
 Montage aansluitlangen
 Monterings tilslutningslangerne
 Montagem tubo flexível
 Montaż węży przyłączeniowego
 安装连接软管

Montage

Die Armatur muss nach den gültigen Normen montiert, gespült und geprüft werden!

1. Zulaufleitungen fachgerecht durchspülen.
2. Armatur mit Zwischenlage in Waschtisch einsetzen.
3. Unterlagscheibe und Befestigungsscheibe über die Anschlusschläuche und Gewindestift schieben und mit Mutter festziehen.
4. Anschlusschläuche an Eckventile anschließen, kalt rechts - warm links.
5. Zugstange mit Ablaufventil verbinden.

Druckunterschiede zwischen den Kalt- und Warmwasseranschlüssen müssen ausgeglichen werden.

Technische Daten

Betriebsdruck:	max. 10 bar
Empfohlener Betriebsdruck:	1 - 5 bar
Prüfdruck:	16 bar
Heißwassertemperatur:	max. 80° C
Empfohlene Heißwassertemp.:	65° C
Durchflussleistung:	7 l/min 3 bar
Prüfzeichen	
10020XXX/10022XXX/ 10028XXX/10029XXX:	P-IX 8536/IA

Hansgrohe Einhandmischer können in Verbindung mit hydraulisch und thermisch gesteuerten Durchlauferhitzern eingesetzt werden wenn der Fließdruck mindestens 1,5 bar beträgt.

Bei Problemen mit dem Durchlauferhitzer oder wenn mehr Wasserdurchsatz gewünscht wird, kann der Waterdimmer® (Durchflussbegrenzer 5a), der hinter dem Luftsprudler sitzt entfernt werden.

Serviceteile (siehe Seite 3)

1	Kappe	96427XXX
2	Griff Starck	10090XXX
3	Kartusche klpl.	96339000
4	Griff Starck Puro	10092XXX
5	Luftsprudler	94005XXX
6	Zugstange	94006XXX
7	Anschlusschlauch	96321000
8	Schaffbefestigung	13961000
9	Verlängerungsschlauch 300 mm	13098000
10	Hebelstange kpl. 200 mm	96007000
	Hebelstange kpl. 340 mm	96324000

Sonderzubehör

X	Montageschlüssel Set (nicht im Lieferumfang enthalten)	58085000
---	---	----------

XXX = Farbcodierung

000	chrom
810	satinox®

Bedienung

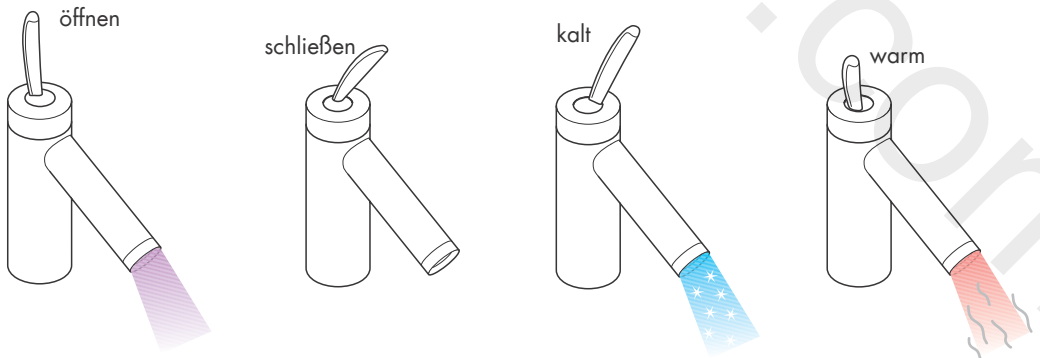

Montage

La robinetterie doit être installée, rincée et contrôlée conformément aux normes valables!

1. Purger les conduites d'alimentation.
2. Placer le mitigeur avec le joint caoutchouc sur le lavabo.
3. Mettre en place la disc métallique avec la disc caoutchouc et serrer les écrous.
4. Branchement impératif par robinet d'arrêt et d'équerre ou par raccord avec bague de serrage en laiton et joint d'étanchéité;
L'eau chaude à gauche - l'eau froide à droite.
5. Fixer la tirette.

Les différences de pression entre les branchements d'eau froide et d'eau chaude doivent être compensées.

Informations techniques

Pression de service autorisée:	max. 10 bars
Pression de service conseillée:	1 - 5 bars
Pression maximum de contrôle:	16 bars
Température max. d'eau chaude:	80° C
Température recommandée:	65° C
Débit:	7 l/min à 3 bars

Les mitigeurs monocommandes Hansgrohe fonctionnent également en association à des chauffe-eau à commande hydraulique ou thermique à condition que la pression soit au minimum de 1,5 bars.

Instructions de service

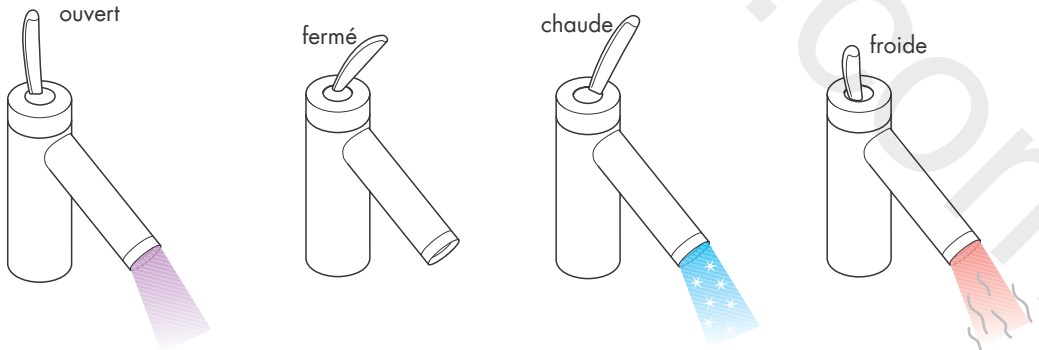

Dans ce cas, veuillez enlever sur le mitigeur de lavabo le waterdimmer® (limiteur de débit 5a) qui se trouve derrière le mousseur.

Pièces détachées (voir pages 3)

1	capot sphérique	96427XXX
2	étrier de commande Starck	10090XXX
3	cartouche cpl.	96339000
4	étrier de commande Starck Puro	10092XXX
5	aérateur cpl.	94005XXX
6	tirette	94006XXX
7	flexible de raccordement	96321000
8	fixation cpl.	13961000
9	flexible d'allonge 300 mm	13098000
10	axe de commande cpl. 200 mm	96007000
	axe de commande cpl. 340 mm	96324000

Accessoires en option

X	clé de montage (non inclus dans la livraison)	58085000
---	--	----------

XXX = Couleurs

000	chromé
810	satinox®

Assembly

The fitting must be installed, flushed and tested after the valid norms!

1. Flush through the supply pipes.
2. Place the mixer including the sealing washer in position on the basin.
3. Slip the fixation piece including the washer over the threaded pins and tighten the nuts.
4. Connect the supply pipes to the isolation valves; cold right - hot left.
5. Connect the pull rod to the pop-up waste.

The pressures of the cold and hot water connections must be balanced.

Technical Data

Operating pressure:	max. 10 bars
Recommended operating pressure:	1 - 5 bars
Test pressure:	16 bars
Hot water temperature:	max. 80° C
Recommended hot water temp.:	65° C
Rate of flow:	approx. 7 l/min 3 bars
Test certificate	WRAS
10020XXX/10022XXX	0209014

Hansgrohe single lever mixers can be used together with hydraulically and thermally controlled continuous flow heaters if the flow pressure is at least 1.5 bars.

Bedienung

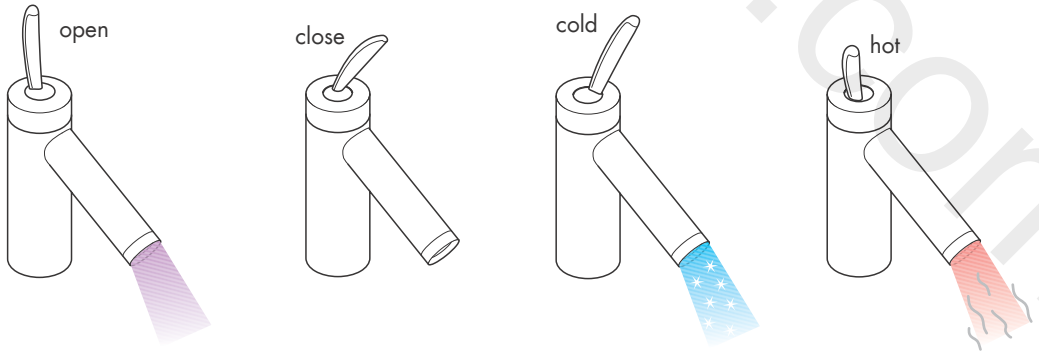

If the continuous water heater causes any problems or there is not enough flow of water, the waterdimmer®(5a) located behind the aerator must be removed.

Spare parts (see page 3)

1	flange	96427XXX
2	handle for Starck	10090XXX
3	cartridge cpl.	96339000
4	handle for Starck Puro	10092XXX
5	aerator cpl.	94005XXX
6	pop up rod	94006XXX
7	connection hose	96321000
8	fixing set	13961000
9	extension hose 300 mm	13098000
10	lever arm cpl. 200 mm	96007000
	lever arm cpl. 340 mm	96324000

Special accessories

X	special tool set (not part of delivery)	58085000
---	--	----------

XXX = Colors

000	chrome plated
810	satinox®

Montaggio

La rubinetteria deve essere installata, pulita e testata secondo le istruzioni riportate!

1. Lavare bene le tubazioni di alimentazione.
2. Inserire il rubinetto con spessore nel sanitario.
3. Spingere la rosetta scorrevole e la rosetta di appoggio sopra i tubi ed avvitare i dadi.
4. Collegare i tubi collegamento alle valvole ad angolo. Freddo a destra - caldo a sinistra.
5. Collegare la barra di trazione alle valvola di scarico.

Attenzioni!

È necessario compensare le differenze di pressione esistenti tra gli attacchi dell'acqua fredda e quelli dell'acqua calda.

Dati tecnici

Pressione d'uso:	max. 10 bar
Pressione d'uso consigliata:	1 - 5 bar
Pressione di prova:	16 bar
Temperatura dell'acqua calda:	max. 80° C
Temp. dell'acqua calda consigliata:	65° C
Portata di erogazione:	7 l/min 3 bar

I miscelatori Hansgrohe possono venire usati con caldaie a "bassa pressione" se la pressione di flusso è almeno di 1,5 bar.

Nel caso di problemi con lo scaldacqua oppure nel caso si desiderasse più erogazione, si può eliminare il limitatore di portata (5a) dietro la valvola di aerazione.

Uso

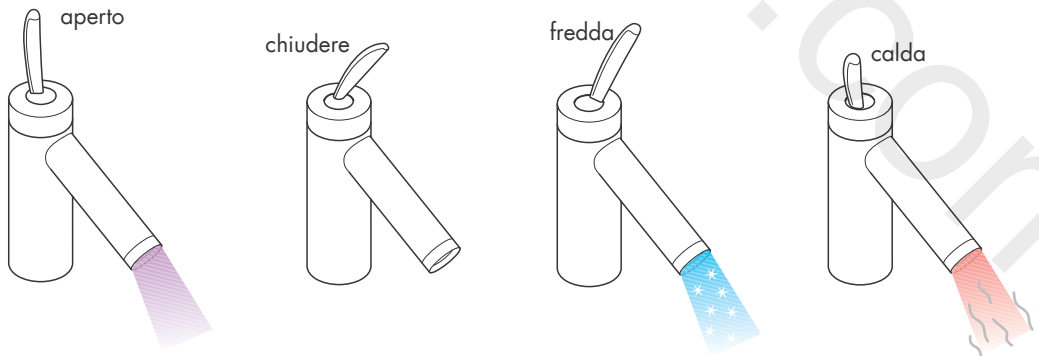

Parti di ricambio (vedi pagg. 3)

1	cappuccio	96427XXX
2	maniglia Starck	10090XXX
3	cartuccia completa	96339000
4	maniglia Starck Puro	10092XXX
5	rompigetto	94005XXX
6	tirante	94006XXX
7	raccordo flessibile	96321000
8	set di fissaggio cpl.	13961000
9	raccordo flessibile 300 mm	13098000
10	asta comando compl. 200 mm	96007000
	asta comando compl. 340 mm	96324000

Accessori speciali

X	chiave per montaggio (non compreso nel volume di fornitura)	58085000
---	--	----------

XXX = Trattamento

000	cromato
810	satinox®

Montaje

El grifo tiene que ser instalado, probado y testado, según las normas en vigor.

1. Purgar las tuberías de afluencia.
2. Colocar la grifería en el lavabo junto con el elemento intermedio de goma.
3. Poner el anillo de deslizamiento y la arandela metálica sobre las piezas roscadas y apretar las tuercas.
4. Empalmar los tubos de unión con las llaves de escuadra.
Frío hacia la derecha, caliente hacia la izquierda.
5. Unir el tirador con la válvula automática.

Las presiones entre las conexiones de agua fría y caliente deben ser compensadas.

Datos técnicos

Presión en servicio:	max .10 bares
Presión recomendada en servicio:	1 - 5 bares
Presión de prueba:	16 bares
Temperatura del agua caliente:	max 80° C
Temp. recomendada del agua caliente:	65° C
Caudal máximo:	7 l/min 3 bar

Los mezcladores Hansgrohe pueden ser utilizado junto con calentadores continuos de agua que sean manejados de manera hidráulica o térmica, siempre que la presión del caudal ascienda a un mínimo de 1,5 bares.

En caso de problemas con el calentador instantáneo o cuando se deseen más caudal de agua puede quitarse el waterdimmer® (limitador del caudal 5a), situado detrás del aireador.

Repuestos (ver página 3)

1	Florón	96427XXX
2	Manecilla Starck	10090XXX
3	Cartucho completo	96339000
4	Manecilla Starck Puro	10092XXX
5	Aireador	94005XXX
6	Varilla	94006XXX
7	Conexión flexible	96321000
8	Set de fijación	13961000
9	Alargo flexible 300 mm	13098000
10	Varilla 200 mm	96007000
	Varilla 340 mm	96324000

Opcional

X	Llave de montaje (no incluida en el volumen de suministro)	58085000
---	---	----------

XXX = Acabados

000	cromado
810	satinox®

Manejo

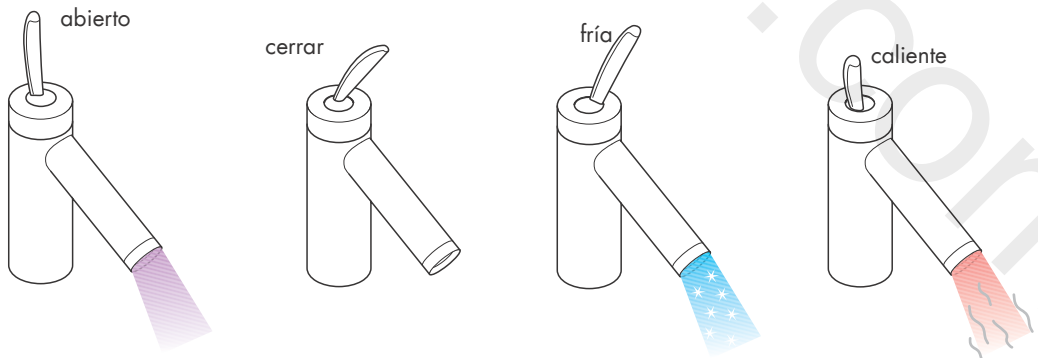

Montage

Leidingen doorspoelen volgens Norm. De mengkraan vervolgens monteren en controleren!

1. Toevoerleidingen vakkundig doorspoelen.
2. Kraan met afdichtingsring in de wastafel monteren en schroeven aandraaien.
3. Aansluitpijpjes aan hoekstopkranen aansluiten.
Links = warm water, rechts = koud water.
4. Trekstang aan de afvoerplug bevestigen.

De drukken tussen de koud- en warmwater aansluitingen dienen te worden gejusteerd.

Technische gegevens

Werkdruk:	max. 10 bar
Aanbevolen werkdruk:	1 - 5 bar
Getest bij:	16 bar
Temperatuur warm water:	max. 80° C
Aanbevolen warm water temp.:	65° C
Doorstroomcapaciteit:	7 l/min (3 bar)
Keurmerk	
10020XXX/10022XXX/	KIWA
10028XXX/10029XXX:	K6161-07

Hansgrohe ééngreepsmengkranen kunnen samen met hydraulisch en thermisch gestuurde geisers gebruikt worden indien de uitstroomdruk min. 1,5 bar bedraagt.

Bij problemen met doorstroomtoestellen of wanneer een grotere waterdoorstroom gewenst is, kan men de waterdimmer® (doorstroom-regelaar 5a) die achter de perlator is gemonteerd, eenvoudig verwijderen.

Service onderdelen (zie pag. 3)

1	Afdekkap	96427XXX
2	Greep Starck	10090XXX
3	Kardoes kompl.	96339000
4	Greep Starck Puro	10092XXX
5	Mousseur kompl.	94005XXX
6	Trekstang	94006XXX
7	Aansluitslang	96321000
8	Schachtbevestigingsset	13961000
9	Verlengde aansluitslang 300 mm	13098000
10	Dwarsstang kompl. 200 mm	96007000
	Dwarsstang kompl. 340 mm	96324000

Toebehoren

X	afvoer montagesleutel	58085000
	(Wordt niet meegeleverd)	

XXX = Kleuren

000	verchromd
810	satinox®

Bediening

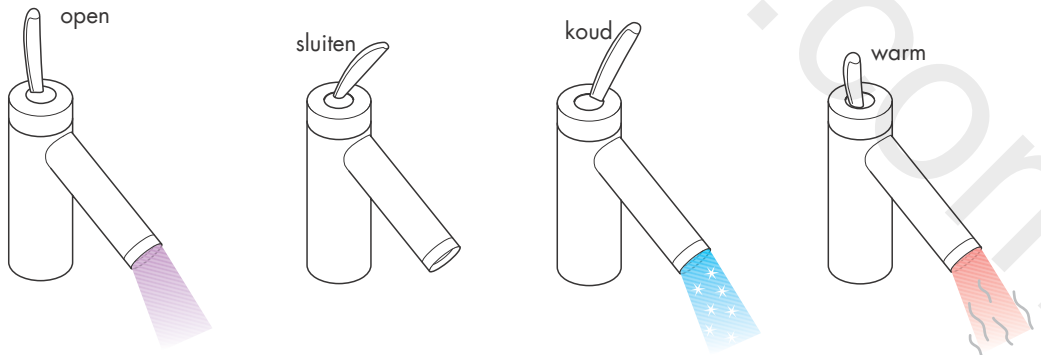

Montering

Ifølge gældende regler, skal armaturet monteres, skylles igennem og afprøves.

1. Skyl tilførselsledningerne grundigt.
2. Montér armaturet i håndvasken med mellemlagsskive.
3. Skyd glideskive og mellemlagsskive over gevindstutsen og stram skrueerne.
4. Koppel tilslutningslange til stopventilerne. Koldt højre, varmt venstre.
5. Montér løftop-stangen til afløbsventilen.

Trykforskelle mellem koldt- og varmtvands tilslutningen skal udlignes.

Tekniske Data

Driftstryk:	max. 10 bar
Anbefalet driftstryk:	1 - 5 bar
Prøvetryk:	16 bar
Varmtvandstemperatur:	max. 80° C
Anbefalet varmtvandstemperatur:	65° C
Gennemstrømningskapacitet:	7 l/min 3 bar
Godkendelse 10020XXX:	LA

Hansgrohe etgrebsarmaturer kan anvendes i forbindelse med hydraulisk- og termiskstyrede gennemstrømningsvandvarmere ved et vandtryk på 1,5 BAR.

Ved problemer med gennemløbsvandvarmer eller hvis der ønskes mere vandgennemstrømning, kan waterdimmer® (gennemstrømningsbegrænseren 5a), der sidder i perlatoren, fjernes.

Reserve dele (se s. 3)

1	Dækskive	96427XXX
2	Greb Starck	10090XXX
3	Indmad	96339000
4	Greb Starck Puro	10092XXX
5	Perlator kpl.	94005XXX
6	Løftop-stang	94006XXX
7	Tilslutningslange	96321000
8	Befæstigelse	13961000
9	Sorlængelsesslange	13098000
10	Stang 200 mm	96007000
	Stang 340 mm	96324000

Specialtilbehør

X	Monteringsnøgle-sæt (leveres ikke med etgrebsarmaturer)	58085000
---	---	----------

XXX = Overflade

000	Krom
810	Satinox®

Brugsanvisning

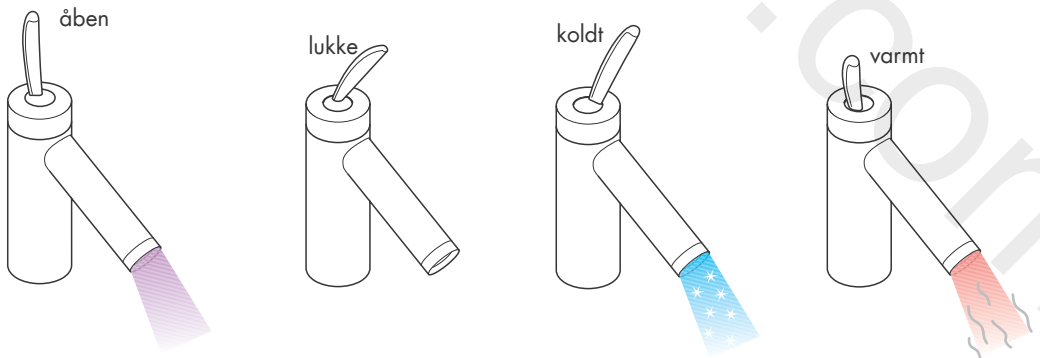

Montagem

A misturadora deve ser instalada, purgada e testada de acordo com as normas em vigor!

1. Purgar bem as tubagens de alimentação de água.
2. Colocar a misturadora com o vedante no lavatório.
3. Enfiar os vedantes e a peça de fixação e apertar as porcas.
4. Apertar os parafusos.
5. Ligar os tubos de alimentação da misturadora às torneiras de esquadria.
Fria à direita - quente à esquerda.
6. Ligar a vareta à alavanca da válvula automática.

Grandes diferenças entre as pressões das águas quente e fria devem ser compensadas.

Dados Técnicos

Pressão de funcionamento:	max. 10 bar
Press. funcionamento recomendada:	1 - 5 bar
Pressão testada:	16 bar
Temperatura da água quente:	max. 80°C
Temp. água quente recomendada:	65°C
Caudal:	7 /min (3bar)

As misturadoras monocomando Hansgrohe podem ser utilizadas com esquentadores (de controlo térmico ou hidráulico) desde que a pressão de utilização seja, no mínimo, de 1,5 bar.

Manuseamento

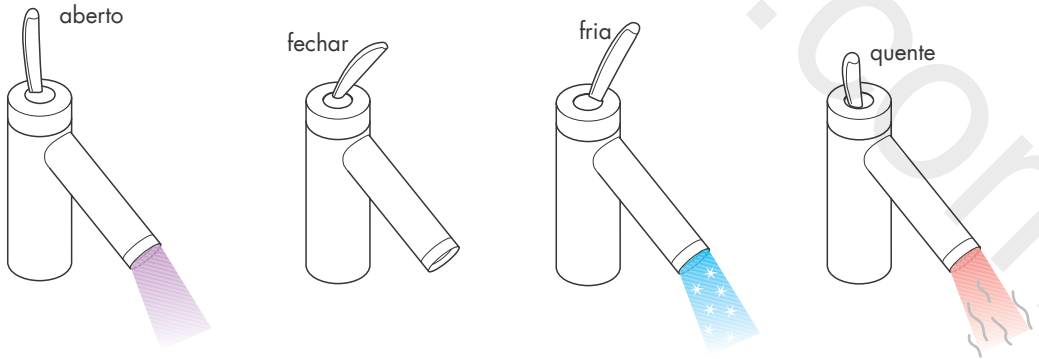

Neste caso o waterdimmer® (limitador de caudal 6a) existente por trás do emulsor deverá ser retirado.

Peças de substituição (ver página 3)

1	Espelho	96427XXX
2	Manípulo Starck	96427XXX
3	Unidade de mistura compl.	96339000
4	Manípulo Starck Puro	10092XXX
5	Emulsor	94005XXX
6	Vareta	94006XXX
7	Tubo flexível ligação	96321000
8	Conjunto de fixação (completo)	13961000
9	Extensão flexível 300 mm	13098000
10	Alavanca da válvula autom. 200 mm	96007000
	Alavanca da válvula autom. 340 mm	96324000

Acessórios especiais

X	chave especial (não vem incluído)	58085000
---	--------------------------------------	----------

XXX = Acabamentos

000	cromado
810	satinox®

Montaż**Armatura musi być zamontowana, przepłukana i wypróbowana według obowiązujących norm!**

1. Dokładnie przepłukać przewody doprowadzające.
2. Zamontować armaturę na umywalce.
3. Podkładkę i śrubę mocującą przełożyć przez węże przyłączeniowe i trzpień gwintowany, dokręcić nakrętką.
4. Podłączyć węże do przyłączy kątowych, zimna prawa strona – ciepła lewa strona.
5. Podłączyć cięgło z odpływem.

Należy wyrównać ciśnienie między przyłączem zimnej a ciepłej wody.

Dane techniczne

Ciśnienie max.:	10 bar
Ciśnienie zalecane:	1-5 bar
Ciśnienie próbne:	16 bar
Maksymalna temperatura wody gorącej:	max. 80°C
Zalecana temperatura wody gorącej:	65°C
Przepływ 3 bar:	0.7 l/min

Mieszacze jednouchwytowe Hansgrohe mogą być stosowane w połączeniu z przepływowymi podgrzewaczami wody, sterowanymi hydraulicznie i termicznie, jeśli ciśnienie wody wynosi min. 1.5 bar.

Obsługa

otworzyć

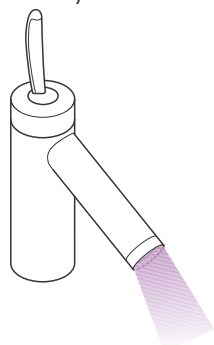

zamknąć

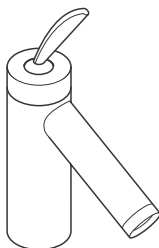

zimna

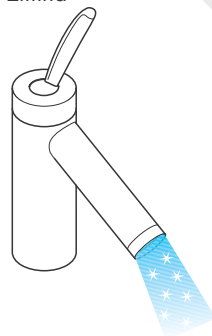

ciepła

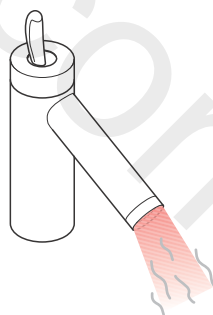

W przypadku problemów z przepływowymi podgrzewaczami wody lub jeśli chcemy uzyskać większy przepływ wody można usunąć ogranicznik przepływu (5a) znajdujący się za perlatozem.

Części serwisowe (zobacz str. 3)

1	Ostona	96427XXX
2	Pokrętko Starck	10090XXX
3	Wkład kpl.	96339000
4	Pokrętko Starck Puro	10092XXX
5	Napowietrzacz (perlator)	94005XXX
6	Cięgło	94006XXX
7	Wąż przyłączeniowy (zakończeniowy)	96321000
8	Mocowanie	13961000
9	Wąż przedłużeniowy 300 mm	13098000
10	Cięgło odpływu kpl. 200 mm	96007000
	Cięgło odpływu kpl. 340 mm	96324000

Wyposażenie dodatkowe

X	Zestaw klucza montażowego (nie dostarczany z produktem)	58085000
---	---	----------

XXX = kody wykończenia powierzchni

000	chrom
810	satinox®

安装

必须按照现行的规定安装，冲洗和测试产品！

1. 将进水管洗净。
2. 把龙头和垫圈装在洗脸盆上。
3. 将固定片和垫圈套到连接软管和螺纹销上，并用螺母紧固。
4. 连接进水软管和三角阀
冷水管在右，热水管在左。
5. 连接拉杆和落水塞。

必须平衡冷热水之间较大的压力差。

技术参数

龙头配有节水装置（流量限制装置）

流量 有节水装置： 7升/分钟 3巴

流量 无节水装置： 14升/分钟 3巴

工作压力： 最大10巴

建议工作压力： 1-5巴

测试压力： 16巴

热水温度： 最大80°C

推荐热水温度： 65°C

如果水压达到1.5巴以上，汉斯格雅单手柄龙头可以和液压力或温控式直流式热水器一起使用。

如果与直流式热水器一起使用有困难或希望水流量更大一些，可以拆掉水波器后面的节水装置（流量限制装置 5a）。

备用零件 (参见第3页)

1	装饰盖	96427XXX
2	Starck手柄	10090XXX
3	阀芯	96339000
4	Starck Puro手柄	10092XXX
5	水波器	94005XXX
6	提拉杆	94006XXX
7	进水软管	96321000
8	锁紧垫片	13961000
9	加长软管 300mm	13098000
10	去水塞拨杆 200mm	96007000
	去水塞拨杆 340mm	96324000

XXX = 表面颜色编码

000 镀铬

810 缎面

操作

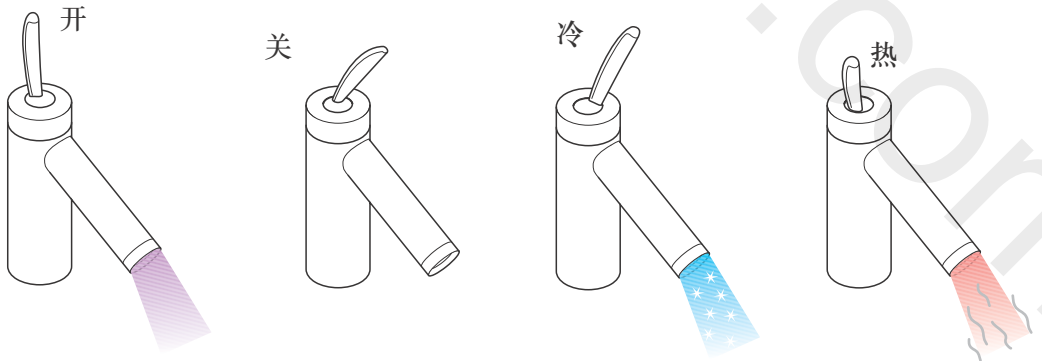

www.divapor.com

A

Hansgrohe
Postfach 85
2355 Wr. Neudorf
Telefon: 0 22 36 / 6 28 30
Telefax: 0 22 36 / 62 83 019

D

Hansgrohe
D-77757
Schiltach / Schwarzwald
Telefon: 0 78 36 / 51-0
Telefax: 0 78 36 / 51 13 00

F

Hansgrohe
6/8 rue Henri-Poincaré Z. A.
92167 Antony Cedex
Téléphone: 01 40 96 40 00
Télécopie: 01 46 66 49 89

HR

Hansgrohe
Omega Nova-Sibenik D.O.O.
K. Zvonimira BB
22000 Sibenik
Telefon: 00 385/(0)22/310 450
Telefax: 00 385/(0)22/330 221

P

José Ricardo Botas SA
R. Antoine de Saint-Exupéry
Alapraia
2765043 Estoril
Telefona: 21 466 71 10
Telefax: 21 466 71 19

RUS

Hansgrohe
Уса́чева 33/1
119048 Россия Москва
Tel.: 095 / 9333170
Fax: 095 / 9333171

TR

Dizayn Ev Gereçleri
San. ve Tic. Ltd. Şti.
Ortaklar Cad. No. 1
Mecidiyeköy-İstanbul 80290
Tel.: 0090-212-266 50 80
Fax: 0090-212-275 75 12

B

Hansgrohe
Rue Vanderschrick Straat 91
1060 Bruxelles/Brussel
Téléphone: 02 / 5 43 01 40
Telefax: 02 / 5 37 94 86

L**DK**

Hansgrohe
Jegstrupvej 6
8361 Hasselager
Telefon: 86 28 74 00
Telefax: 86 28 74 01

N**FIN**

Hansgrohe
Juhani Niemi Oy
Mäntyläti 11
00270 Helsinki
Puh: (09) 47 77 030
Telefax: (09) 24 17 554

CH

Hansgrohe
Industriest. 9
5432 Neuenhof
Telefon: 056/416 26 26
Telefax: 056/416 26 27

E

Hansgrohe
Riera Can Pahissa 26 B
08750 Molins de Rei
Telefon: 93 680 39 00
Telefax: 93 680 39 09

GR

Nikitas Vlachos
Niveco SA
Posidonos Ave 46
17561 P. Faliro
Telefon: (01) 9880180
Telefax: (01) 9883847

LT

Santoza
Pasilaičių 1-28
LT-06115 Vilnius
Tel.: +37(0) 5 2407666
Fax: +37(0) 5 2407666

PRC

上海市松江工业区俞塘路512号
天威工业城底层
邮编: 201600
电话: 0086-21-57741239
传真: 0086-21-57741233

SGP

Hans Grohe Pte Ltd
60B Martin Road
#11-03/04 Trade Mart Singapore
SINGAPORE 239067
Tel.: 0065-7322002
Fax: 0065-7320030

UK

Hansgrohe
Units D1 & D2 Sandown Park
Trading Estate Royal Mills
Esher Surrey KT10 8BL
Telephone: 0 13 72 46 56 55
Telefax: 0 13 72 47 06 70

CZ

Hansgrohe
Maravanská 85
CZ-619 00 Brno
Telefon: +420/547 212 334
Telefax: +420/547 212 521

SK**EE**

OÜ Dreesis
Laki 16-407
10621 Tallinn
Estonia
Tel.: 00372 61 29 811
Fax: 00372 65 63 310

H

Hansgrohe Kft.
Forgách utca 11-13
1139 Budapest
Telefon: 0036 /1 236 9090
Telefax: 0036 /1 236 9098

NL

Hansgrohe
Pieter Goedkoopweg 44
2031 EL Haarlem
Telefon: 0036 /1 236 9098
Telefax: 0 23 - 5320710

RO

Representative Office
Apsa Sasori
Bd.O.Goga nr.4(106).bl M26.sc.3.ap.68
7000 Bucuresti
Romania
Tel./Fax: (0040) 0 21 326 10 01

SI

Representative Office Hansgrohe
Riharjeva 2
1000 Ljubljana
Slovenia
Tel.:00386 1 429 23 32
Fax:00386 1 429 23 33

USA

Hansgrohe
1490 Bluegrass Lakes Parkway
Alpharetta, GA 30004/USA
Tel.: 770-360-9880
Fax: 770-360-9887

hansgrohe

AXOR | PHÄRO

Hansgrohe · Postfach 1145 · D-77761 Schiltach · Telefon +49 (0) 78 36/51-1282 · Telefax +49 (0) 7836/511440
E-Mail: info@hansgrohe.com · Internet: www.hansgrohe.com